



Prefeitura do Município de Bertiooga
Estado de São Paulo
Estância Balneária

EDITAL DE CONCORRÊNCIA Nº 03/2021
PROCESSO ADMINISTRATIVO Nº 2920/2021
TIPO “MENOR PREÇO GLOBAL”

A PREFEITURA DO MUNICIPIO DE BERTIOGA, por determinação do Sr. Prefeito, Eng.º Caio Matheus, torna público que fará realizar **LICITAÇÃO** na **MODALIDADE DE CONCORRÊNCIA** sob nº 03/2021, **tipo menor preço global**, em conformidade com a Lei Federal nº. 8.666, de 21 de junho de 1993, aplicando-se subsidiariamente, no que couber, a Lei Complementar nº. 123, de 14 de dezembro de 2006, alterada pela LC nº 147/2014, de acordo com as condições estabelecidas no presente Edital, que visa à contratação de empresa de engenharia elétrica especializada para prestação de serviços e manutenção do sistema de iluminação pública do município de Bertiooga.

Em quaisquer das menções à Lei Federal 8666/93, ou outras Leis Federais, Estaduais, e do Município de Bertiooga, entende-se, neste instrumento convocatório, que estão implícitas todas as alterações em vigor dessas mesmas leis, independente de expressa citação neste sentido, quando da indicação do texto legal.

Os dois envelopes contendo, respectivamente, a documentação de habilitação e a proposta comercial, deverão obedecer às especificações deste edital e seus anexos, que dele fazem parte integrante, e serão recebidos na DIRETORIA DE LICITAÇÃO E COMPRAS, situada a Rua Luiz Pereira de Campos nº. 901, Centro, em Bertiooga-SP, no dia e horário constante no preâmbulo deste.

PREAMBULO

Número de Ordem	Concorrência Nº 03/2021
Repartição Interessada	Prefeitura do Município de Bertiooga Secretaria de Serviços Urbanos
Objeto da Licitação	Contratação de empresa de engenharia elétrica especializada para prestação de serviços e manutenção do sistema de iluminação pública do município de Bertiooga.
Modalidade	Concorrência de Menor Preço Global
Julgamento	Será julgada a melhor proposta, aquela que, cumprindo na íntegra os termos do edital apresentar o menor preço global
Legislação aplicável	Lei nº 8.666/93 e posteriores alterações
Local, dia e horário para recebimento dos	DIRETORIA DE LICITAÇÃO E COMPRAS, Paço Municipal, na Rua Luiz Pereira de Campos nº 901, Bairro Centro, dia 16 de



Prefeitura do Município de Bertioga
Estado de São Paulo
Estância Balneária

envelopes contendo documentação e propostas	junho de 2021 até às 09h30min
Local, dia e horário da abertura da documentação e propostas	DIRETORIA DE LICITAÇÃO E COMPRAS, do Paço Municipal, na Rua Luiz Pereira de Campos nº 901, Bairro Centro, dia 16 de junho de 2021 às 10h00hrs , pela Comissão de Licitação.
Taxa de Edital	O Edital completo, incluindo seus anexos, poderão ser consultado e/ou retirado pessoalmente na PREFEITURA DO MUNICÍPIO DE BERTIOGA , sito na Rua Luiz Pereira de Campos 901 – Bertioga - SP, na Diretoria de Licitação e Compras, no horário das 09:00 horas às 14:00 horas, de segunda à sexta feira ou pelo site www.bertioga.sp.gov.br
Documentos Integrantes:	Anexo I Termo de Referência; Anexo II Modelo de Proposta Comercial; Anexo III Modelo de Declaração que não emprega menores; Anexo IV Modelo de declaração de inexistência de fatos impeditivos à habilitação Anexo V Credenciamento Anexo VI Minuta de Contrato; Anexo VII Termo de ciência e notificação Anexo VIII Dados para elaboração do Contrato

As despesas decorrentes da presente licitação correrá à conta da dotação orçamentária nº 01.18.00.01.18.02.15.451.0044.2.032.3.3.90.39.00.



I - DO OBJETO

1.1. A licitação tem como objeto a escolha da proposta mais vantajosa para a contratação de empresa de engenharia elétrica especializada para prestação de serviços e manutenção do sistema de iluminação pública do município de Bertioga, conforme as especificações constantes do Anexo I deste Edital.

1.2. VISITA TÉCNICA

a) Deverá ser efetuada visita técnica nos locais em que serão prestados os serviços, com a finalidade de tomar pleno conhecimento do local, das condições ambientais, técnicas, do grau de dificuldades dos trabalhos e dos demais aspectos que possam influir direta ou indiretamente na elaboração da proposta, e futuramente na execução do objeto do presente edital, da qual será fornecido Atestado de Visita Técnica.

b) A Visita poderá ser realizada por intermédio de agendamento, devendo na data e horário marcado, a interessada comparecer à Secretaria de Serviços Urbanos, sito à Rua Luiz Pereira de Campos nº 901, Paço Municipal, Centro, Bertioga até o dia anterior a data do certame.

b.1) Na realização da visita, solicita-se que o(s) representante (s) esteja no local com no mínimo 15 minutos de antecedência ao horário marcado, munido de credencial assinada pelo representante legal da proponente com poderes específicos para realização da visita.

b.2) O documento de credenciamento acima citado poderá ser, em se tratando de sócio, o “Contrato/Estatuto Social” ou, em se tratando de preposto, “Carta de Credenciamento” acompanhada do Estatuto/Contrato Social.

c) O agendamento para realização de visita técnica deverá ser realizado pela licitante junto a Diretoria de Licitações e Compras, através telefone (0xx13) 3319-8046;

d) A empresa interessada que não realizar a Visita Técnica, deverá apresentar Declaração que tem pleno conhecimento do local, das condições ambientais, técnicas, do grau de dificuldades dos trabalhos e dos demais aspectos que possam influir direta ou indiretamente na execução do objeto do presente edital.

II - DA APRESENTAÇÃO DOS ENVELOPES

2.1 Os interessados deverão apresentar, até a data e horário indicado neste instrumento convocatório para recebimento da documentação e das propostas, 02 (dois) envelopes fechados e indevassáveis, contendo em sua parte externa, além da denominação da proponente, os seguintes dizeres:



Prefeitura do Município de Bertiooga
Estado de São Paulo
Estância Balneária

ENVELOPE 01 - DA HABILITAÇÃO:

PREFEITURA MUNICIPAL DE BERTIOGA
CONCORRÊNCIA PÚBLICA Nº 03/2021
ENVELOPE Nº 01 – DOCUMENTAÇÃO
EMPRESA: _____
CNPJ/MF Nº: _____
DATA DE ENTREGA: 16/06/2021
HORÁRIO DE ENTREGA: 09H30M

ENVELOPE 02 - DA PROPOSTA COMERCIAL:

PREFEITURA MUNICIPAL DE BERTIOGA
CONCORRÊNCIA PÚBLICA Nº /2021
ENVELOPE Nº 02 – PROPOSTA DE PREÇO
EMPRESA: _____
CNPJ/MF Nº: _____
DATA DE ENTREGA: 16/06/2021
HORÁRIO DE ENTREGA: 09H30M

2.2 - No caso de participação de empresa filial, deverá esta se apresentar com seu CNPJ próprio.

2.3 - Encerrado o prazo para entrega dos envelopes, nenhum outro documento será recebido, nem serão permitidos quaisquer adendos ou alterações à documentação.

2.4 - Só poderão participar da presente licitação empresas cuja finalidade e ramo de atuação esteja ligado ao objeto do presente certame, e que satisfaçam integralmente as condições deste Edital.

2.5 - Não será permitida a participação de pessoas físicas, bem como empresas em consórcio para esta licitação.

2.6 - Não poderá participar desta licitação, empresas que tenham sido consideradas inidôneas por qualquer município, órgão governamental, autárquico, fundacional ou de economia mista, nos termos da Súmula 51 do TCE/SP.

III - DO CREDENCIAMENTO

3.1 - Será permitido apenas 01 (um) representante legal para cada empresa participante.

3.2 - O representante legal poderá ser substituído desde que apresentados documentos de credenciamento do novo representante;

3.3 – Quanto aos representantes:

a) tratando-se de **Representante Legal** (sócio, proprietário, dirigente ou



Prefeitura do Município de Bertioga
Estado de São Paulo
Estância Balneária

assemelhado), instrumento constitutivo da empresa registrado na Junta Comercial, ou tratando-se de sociedade simples, o ato constitutivo registrado no Cartório de Registro Civil de Pessoas Jurídicas, no qual estejam expressos seus poderes para exercer direitos e assumir obrigações em decorrência de tal investidura;

b) tratando-se de **Procurador**, instrumento público de procuração ou instrumento particular assinado pelo representante legal, do qual constem poderes específicos para anuir, transigir ou renunciar a direitos em nome da empresa, bem como praticar todos os demais atos pertinentes ao certame. No caso de instrumento particular, o procurador deverá apresentar instrumento constitutivo da empresa na forma do item anterior – item “a”;

c) O Representante (Legal e/ou Procurador) da empresa interessada, maior de 18 (dezoito) anos, deverá identificar-se exibindo documento oficial que contenha foto;

d) A licitante que não contar com representante presente na sessão ou, ainda que presente, não puder praticar atos em seu nome por conta da apresentação de documentação defeituosa, ficará impedido de anuir, transigir ou renunciar aos direitos em nome da empresa.

3.4 - A ausência de credenciamento do representante legal não gera a inabilitação da licitante; no entanto, o seu representante não poderá se manifestar durante as sessões públicas, podendo delas participar na condição de “cidadão”.

3.5 - É vedada a participação do mesmo representante para duas ou mais empresas.

3.6 - DA GARANTIA DE PARTICIPAÇÃO:

3.6.1 – Para participação deverá comprovar o recolhimento e garantia da seguinte forma:

a) – Para participação as sociedades interessadas, deverão apresentar garantia inicial com validade de no mínimo 60 (sessenta) dias no valor de R\$ 41.465,74 (quarenta e um mil e quatrocentos e sessenta e cinco reais e setenta e quatro centavos), referente a 1% do valor estimado para contratação;

b) - A garantia de que trata o item acima deverá ser efetuada, como prova de sua qualificação econômico-financeira, conforme prevê o artigo 31, inciso III da Lei Federal nº 8.666/93 e suas alterações, obedecido ao critério do parágrafo 1º do artigo 56 da citada Lei, e conseqüentemente atender ao disposto no item 4.1.3 letra “d” deste Edital;

c) - Para efetuar a garantia da participação, a licitante deverá adotar as providências junto a Seção do Tesouro do Município de Bertioga, sito a Rua Luiz Pereira de Campos, 901 – Paço Municipal – Bertioga/SP, das 9:00 às 11:00 e das 13:00 às 16:00.

d) - As garantias de participação das licitantes considerados inabilitadas serão restituídas após decorrido o prazo para interposição de recursos ou após o



Prefeitura do Município de Bertioga
Estado de São Paulo
Estância Balneária

julgamento dos recursos eventualmente interpostos decorrentes da fase habilitatória, mediante solicitação por escrito, junto ao Setor de Protocolo da Prefeitura;

e) - As garantias de participação dos licitantes que porventura venham a desistir da participação, serão restituídas após 10 (dez) dias a contar da abertura dos envelopes de nº 01, mediante solicitação por escrito, junto ao Setor de Protocolo da Prefeitura.

f) - A garantia das licitantes consideradas habilitadas, e vencedora do certame, será restituída após a assinatura do instrumento contratual, mediante solicitação por escrito, junto ao Setor de Protocolo da Prefeitura;

e) - A licitante vencedora perderá direito à restituição da garantia de participação, caso deixe de atender o disposto no item 9.1. necessário para a assinatura do contrato ou que se recusar a assiná-lo no prazo em que for convocada, por escrito, pela Prefeitura do Município de Bertioga.

4. DA HABILITAÇÃO

O envelope n. 01, referente à HABILITAÇÃO, deverá conter documentos que comprovem:

4.1.1- Documentação referente a Capacidade Jurídica:

a) cédula de identidade dos sócios gerentes ou gerentes delegados das sociedades civis ou comerciais ou dos diretores das sociedades anônimas;

b) registro, no caso de empresa individual;

c) ato constitutivo, estatuto ou contrato social em vigor, devidamente registrado no órgão competente, em se tratando de sociedades comerciais, e, no caso de sociedades por ações, acompanhado de documentos de eleição de seus administradores;

d) inscrição do ato constitutivo, no caso de sociedades civis, acompanhado de prova da diretoria em exercício;

- Dos documentos de constituição social deverá constar necessariamente finalidade social integralmente compatível com a atividade que constitui o objeto da presente licitação;

e) Prova de inscrição no Cadastro de Pessoas Físicas (CPF) ou Cadastro Nacional de Pessoa Jurídica (CNPJ), contendo informações do Cadastro Nacional de Atividade Econômica – CNAE compatível com a atividade pretendida;



Prefeitura do Município de Bertioga
Estado de São Paulo
Estância Balneária

f) Prova de inscrição no cadastro de contribuintes estadual ou municipal, relativo ao domicílio ou sede da proponente, pertinente ao seu ramo de atividade comprovando a compatibilidade com o objeto contratual;

4.1.2 – **Documentação comprovando a Regularidade Fiscal**

a) Prova de situação regular perante as Fazendas Federal, Estadual e Municipal da sede da proponente, ou outra equivalente, na forma da lei, conforme certidões emitidas, em data não superior a 90 (noventa) dias da data designada para o recebimento dos envelopes contendo as propostas, quando não contiverem indicação do seu prazo de validade;

a.1) A Prova de regularidade para com a Fazenda Federal relativa à sede da licitante, deverá ser comprovada através da apresentação da Certidão Conjunta Negativa de Débitos **ou** Certidão Conjunta Positiva com Efeitos de Negativa, relativos a Tributos Federais e à Dívida Ativa da União, expedida pela Secretaria da Receita Federal, comprovando regularidade fiscal de todos os tributos federais, **inclusive contribuições previdenciárias**, nos termos da Portaria MF 358, de 5 de setembro de 2014;

a.1.1 Conforme estabelecido na Portaria MF 358, de 5 de setembro de 2014, a partir do dia 20/10/2014, a comprovação deve ser feita através de uma única certidão emitida OU, se possuir uma certidão previdenciária e uma outra dos demais tributos, emitidas ANTES de 20/10/2014, mas dentro do prazo de validade, poderá apresentá-las. No caso de estar apenas uma delas válida, terá que comprovar a regularidade com a nova Certidão Unificada.

a.2) Prova de regularidade para com a Fazenda Estadual da sede da licitante, expedido pela Secretaria da Fazenda do Estado do domicílio ou sede da licitante, sob as penas da lei, ou documento emitido pela Secretaria competente que comprove a isenção ou não incidência do tributo;

a.3) Prova de regularidade para com a Fazenda Municipal da sede da licitante, deverá ser comprovada através da apresentação da Certidão Negativa **ou** Positiva com Efeitos de Negativa de Tributos Mobiliários, expedida pela Secretaria Municipal de Finanças;

b) Prova de situação regular perante o Fundo de Garantia por Tempo de Serviço (FGTS);

c) Prova de inexistência de débitos inadimplidos perante a Justiça do Trabalho, mediante a apresentação de certidão negativa, nos termos do Título VII-A da Consolidação das Leis do Trabalho, aprovada pelo Decreto-Lei nº 5.452, de 1º de maio de 1943, conforme disposto na Lei 12.440/2011.



4.1.3. Documentação Comprovando a Capacidade Econômica e Financeira

a) Certidão Negativa de Falência e Recuperação Judicial da sede da licitante expedida pelo Poder Judiciário do respectivo Município, com data não superior a 90 (noventa) dias da data de sua emissão.

a.1) Certidão Negativa de Recuperação Judicial, ou

a.2) Na hipótese de Certidão Positiva, deverá a licitante demonstrar seu Plano de recuperação, já homologado pelo juízo competente e em pleno vigor, apto a comprovar sua viabilidade econômico-financeira.

b). Balanço Patrimonial Contábil do último exercício social, já exigíveis e apresentados na forma da Lei, que comprovem a boa situação financeira da empresa, vedada a sua substituição por balancetes ou balanços provisórios, podendo ser atualizados por índices oficiais quando encerrados há mais de 03 (três) meses da data de apresentação da proposta. (Artigo 31, inciso I, Lei Federal nº. 8.666/93).

b.1) as empresas com menos de um ano de atividade, deverão apresentar balanço patrimonial e demonstração dos resultados do exercício referentes ao período de suas operações, na forma da legislação vigente.

b.2) Serão considerados como legais o balanço e as demonstrações contábeis assim apresentados:

b.2.1) pelas sociedades anônimas: publicados em Diário Oficial; ou em jornal de grande circulação; ou por fotocópia registrada; ou autenticada na Junta Comercial da sede ou domicílio da licitante.

b.2.2) pelas sociedades por cotas de responsabilidade limitada: fotocópia do Livro Diário, inclusive com os Termos de Abertura e de Encerramento, devidamente autenticado na Junta Comercial da sede ou domicílio da licitante ou em outro órgão equivalente; ou fotocópia do Balanço e das Demonstrações Contábeis devidamente registrados ou autenticados na Junta Comercial da sede ou domicílio da licitante.

b.2.3) pelas sociedades criadas no exercício em curso: fotocópia do Balanço de Abertura, devidamente registrado ou autenticado na Junta Comercial da sede ou do domicílio da licitante.

b.3) A boa situação financeira será comprovada com as demonstrações a seguir, calculadas a partir do último balanço apresentado, sendo que o Balanço Patrimonial e as Demonstrações deverão estar assinadas por profissional contador ou outro equivalente, com registro no Conselho Regional de Contabilidade – CRC:

- Índice de Liquidez Geral (LG) superior a 1,00

- Índice de Liquidez Corrente (LC) superior a 1,00

- Índice de Solvência Geral (SG) superior a 1,00

(calculados pelas seguintes fórmulas, cujo memorial deverá ser juntado ao Balanço Patrimonial):



Prefeitura do Município de Bertioga
Estado de São Paulo
Estância Balneária

$$\text{LG} = \frac{\text{AC} + \text{RLP}}{\text{PC} + \text{ELP}}$$

$$\text{SG} = \frac{\text{AT}}{\text{PC} + \text{ELP}}$$

$$\text{LC} = \frac{\text{AC}}{\text{PC}}$$

onde: AC= ATIVO CIRCULANTE

PC= PASSIVO CIRCULANTE

AT = ATIVO TOTAL

ELP= EXIGÍVEL A LONGO PRAZO

RLP= REALIZÁVEL A LONGO PRAZO

b.4) Se necessária a atualização do balanço patrimonial, do DRE e do capital social, deverá ser apresentado, também, o memorial de cálculo correspondente.

c) Decreto de autorização, em se tratando de empresa ou sociedade estrangeira em funcionamento no País e ato de registro ou autorização para funcionamento expedido pelo órgão competente, quando a atividade assim o exigir.

d) Comprovante da garantia inicial para licitar prestada em qualquer das modalidades previstas na Lei Federal nº 8.666/93, mediante comprovante do recolhimento expedido pela Tesouraria da Prefeitura.

4.1.4. Qualificação Técnica

A) OPERACIONAL

4.1.4.1. Original ou cópia autenticada da Certidão de Registro de pessoa jurídica, dentro de seu prazo de validade, junto ao CREA/CONFEA e/ou CAU da região a que estiverem vinculados.

4.1.4.1.1. No caso da empresa licitante ou responsável técnico não serem registrados ou inscritos no CREA ou no CAU do Estado de São Paulo, deverão ser providenciados os respectivos vistos deste órgão regional por ocasião da assinatura do contrato.

4.1.4.2. Atestado(s) ou certidão(ões) de desempenho anterior de atividade pertinente e compatível com o objeto da licitação, fornecida por pessoas jurídicas de direito público ou privado, **em nome da licitante**, devidamente registrado na entidade competente – Sistema CONFEA/CREA e/ou CAU, comprovando a execução de serviços de:

a) Manutenção de parque de iluminação com lâmpadas de descargas e/ou LED com no mínimo 8.000 pontos de iluminação.



Prefeitura do Município de Bertioga
Estado de São Paulo
Estância Balneária

- b) Fornecimento e instalação de luminária com tecnologia LED em rede de iluminação – 1.000 pontos de iluminação, incluindo fiação e elementos elétricos.
- c) Instalação ou manutenção de postes com altura de 18 metros
- d) Utilização de sistemas informatizados para rede de iluminação – 8.000 pontos

B) PROFISSIONAL

4.1.4.3. Atestado(s) ou Certidão(ões) de desempenho anterior de atividade pertinente e compatível com o objeto da licitação, fornecida por pessoas jurídicas de direito público ou privado, em nome do profissional(ais) pertencente(s) ao quadro permanente do licitante, devidamente registrado e expedido pela entidade competente – Sistema CONFEA/CREA e/ou CAU, comprovando a execução de obras ou serviços de:

- a) Manutenção de parque de iluminação com lâmpadas de descargas e/ou LED
- b) Instalação de Luminárias em rede de iluminação
- c) Instalação ou manutenção de postes com altura de 18 metros
- d) Utilização de sistemas informatizados de iluminação

4.1.4.4 O profissional detentor do(s) CAT(s) deverá possuir seu vínculo com a licitante, na data da apresentação dos envelopes de habilitação e proposta, nos termos da Súmula 25 do TCE – SP.

4.1.4.5 Declaração da licitante, que se vencedor, o profissional, detentor do(s) atestado(s) apresentado(s), integrará a equipe técnica responsável pela execução dos serviços.

4.1.4.6. Atestado de Visita Técnica/Declaração

4.1.4.7. As autenticações digitais das empresas interessadas na participação dos certames deverão atender as normas de serviços da Corregedoria Geral da Justiça do Estado de São Paulo, Provimento 22/13, em especial o artigo 209, combinado com o artigo 22, do Provimento 100/2020, do CNJ, devendo apresentar o arquivo digital para devida conferência nos termos da Lei.

4.1.5. Outras Declarações

- a) Declaração, nos termos do disposto no inciso V do artigo 27 da Lei nº



8.666/93, na forma do modelo do Anexo III;

b) Declaração elaborada em papel timbrado e subscrita pelo representante legal da licitante, assegurando a inexistência de impedimento legal para licitar ou contratar com a Administração Pública, Anexo IV;

5 - DA PROPOSTA COMERCIAL

5.1 – O envelope deverá conter:

a) A proposta, com Identificação da empresa licitante, de acordo modelo constante no **Anexo II**, contendo a razão social e o nº de inscrição no CNPJ, formulada em moeda corrente nacional, datilografada ou digitada, redigida em português de forma clara e detalhada, sem emendas ou rasuras, assinada em seu final pelo seu representante, estando inclusos todos os custos dos insumos e materiais, custos operacionais, mão-de-obra, encargos sociais e trabalhistas, taxas, tributos e demais despesas diretas e indiretas, que eventualmente possam incidir sobre o objeto da presente licitação, com validade de proposta de, no mínimo, 60 dias.

b) Planilha de custos e serviços, de acordo com a planilha constante do **Anexo I** contendo preços unitários, totais por item e total geral;

c) Composição do valor do BDI, e encargos sociais, de acordo com as mudanças impostas pela Lei 12.844/2013, publicada em Edição Extra do DOU de 19/07/2013 e conformidade com o Acórdão 2622/2013-TCU.

d) A empresa poderá solicitar, via email junto ao Departamento de Licitações e Compras, a planilha de custos e cronograma físico financeiro em excel, para preenchimento.

d) O critério para aceitabilidade do BDI é de no máximo 27,23%. (Fórmula Acórdão TCU)

e) A provisão para pagamento do IRPJ e da CSSL deverá estar embutida no lucro bruto.

f) O custo unitário de cada item, total e valor total (custo) proposto, acrescidos do BDI também proposto, constituirão a única e completa remuneração para os serviços.

g) A omissão do prazo de validade da proposta não desclassificará o proponente, sendo considerado o estipulado neste Edital, de 60 (sessenta) dias.

h) Serão consideradas apenas as propostas datadas, devidamente subscritas e rubricadas, que não contenham emendas ou rasuras.

i) Não serão aceitas propostas alternativas de preços oferecidas pelo mesmo licitante.



Prefeitura do Município de Bertioga
Estado de São Paulo
Estância Balneária

- j). Declaração informando que, nos preços unitários ofertados estão inclusas todas as despesas diretas e indiretas com o fornecimento do(s) produto(s), em conformidade com as condições estabelecidas neste instrumento convocatório.
- l) Dados para elaboração do Contrato (**Anexo VIII**).

6 - DO PROCEDIMENTO

6.1 - A Comissão de Licitação, no uso de suas atribuições, reunir-se-á em sessão pública para recebimento dos ENVELOPES 01 e 02, que deverão ser entregues no dia, hora e local, indicados no Preâmbulo deste edital.

6.2 - A Comissão de Licitação não receberá envelopes fora do prazo estipulado.

6.3 - Os documentos constantes dos Envelopes 01 e 02, fechados, serão rubricados pelos membros da Comissão de Licitação e pelos representantes das licitantes.

6.4 - Os documentos contidos no envelope 01 serão analisados pela Comissão de Licitação, que poderá se valer da assessoria de sua equipe técnica para julgamento da fase de Habilitação. O envelope 02 ficará sob a guarda da Comissão de Licitação aguardando sua abertura, em data e local a serem oportunamente comunicados.

6.5 - Divulgados os resultados da fase de habilitação, será concedido o prazo recursal previsto no art. 109 da Lei de Licitações. Serão devolvidos às licitantes efetivamente não habilitadas, os respectivos Envelopes 02, devidamente fechados.

6.6 - Na reunião de abertura do Envelope 02 das licitantes habilitadas, será conferida a inviolabilidade dos mesmos, que serão, então, abertos. A Comissão de Licitação dará vistas dos conteúdos aos representantes credenciados presentes que rubricarão todas as propostas.

6.7 - A Comissão de Licitação ordenará os preços, do menor preço global para o maior, dentre aquelas licitantes que tenham atendido a todas as exigências contidas no Anexo I – Termo de Referência.

6.8 - De cada reunião será lavrada ata circunstanciada, as quais serão assinadas pela Comissão de Licitação e pelos representantes credenciados das licitantes presentes.

6.9 - Divulgado o resultado final relativo às propostas comerciais, será concedido o prazo recursal previsto no art. 109 da Lei de Licitações.

7 - DO JULGAMENTO

7.1 O **critério de aceitabilidade** para a presente contratação, conforme estabelece o artigo 40 inc. X da lei 8.666/93 e alterações posteriores, são aqueles estimados pela Administração, que é de **R\$ 4.146.574,99 (quatro milhões e cento e quarenta e seis mil e quinhentos e setenta e quatro reais e noventa e nove centavos)**.



Prefeitura do Município de Bertioga
Estado de São Paulo
Estância Balneária

7.2 A inexequibilidade terá como critério, as regras estabelecidas no artigo 48, § 1º da Lei Federal nº 8666/93 e alterações posteriores.

7.3 - Não será considerada qualquer oferta de vantagem não prevista neste edital nem preço ou vantagem baseada nas ofertas das demais licitantes.

7.4 - Em caso de empate, entre duas ou mais classificadas, a decisão se fará através de sorteio, em ato público para as quais todas as licitantes serão convocadas.

7.5 - Serão inabilitadas/desclassificadas as propostas que

7.5.1 - Não atenderem a quaisquer das exigências deste ato convocatório;

7.5.2 - Apresentarem preços excessivos ou manifestamente inexequíveis.

8. DOS RECURSOS

8.1- Dos atos praticados nos procedimentos licitatórios, cabem os recursos previstos no artigo 109 da Lei 8.666/93, cuja contagem do prazo recursal, somente iniciar-se-á após a efetiva ciência da decisão a ser recorrida.

8.2-Eventuais recursos serão dirigidos à Autoridade Competente, por intermédio da que praticou o ato recorrido, na forma e nos prazos previstos pelas disposições legais e deverão ser **protocolados na Prefeitura do Município de Bertioga, Diretoria de Licitações Compras**, sito a Rua Luiz Pereira de Campos, 901 – Bertioga/SP, nos dias úteis, no horário das 9:00 às 16:00 horas ou através do e-mail licitacao.bertioga@gmail.com, das 8h00 às 17h00, ficando os demais licitantes desde logo intimados para apresentar contrarrazões em igual prazo, que começará a correr ao término do prazo do recorrente, sendo-lhes assegurada vista imediata dos autos.

9 - DA HOMOLOGAÇÃO E DA CONTRATAÇÃO

9.1 Após homologada a licitação e adjudicado o seu objeto, será a adjudicatária convocada para assinar o Termo Contratual, nas conformidades com a minuta parte integrante do Edital. **Anexo VI.**

9.2 Quando convocada a subscrever o contrato, a adjudicatária deverá fazê-lo no prazo máximo de 05 (cinco) dias, contados da data do recebimento da convocação.

9.3 A recusa da adjudicatária em assinar o contrato, aceitar ou não atender as exigências para assinatura do instrumento, dentro do prazo estabelecido no item 9.2, caracteriza o descumprimento total da obrigação assumida, nos termos do art. 81 da Lei 8.666/93, sujeitando-se às penalidades legalmente estabelecidas.



Prefeitura do Município de Bertioga
Estado de São Paulo
Estância Balneária

9.4 Em ocorrendo à hipótese prevista no item 9.3., fica facultado à Prefeitura do Município de Bertioga transferir a adjudicação aos demais participantes, nos termos do art. 64, § 2º da Lei 8.666/93.

9.5 A contratação decorrente desta licitação estará sujeita às alterações, nas hipóteses previstas nos artigos 58 e 65 da Lei 8.666/93 e alterações posteriores.

9.6 As condições elencadas neste edital e nas propostas vencedoras farão parte integrante da contratação.

10 – DAS CONDIÇÕES DO SERVIÇO:

10.1 - O prazo para o início dos serviços oferecido pela licitante, **não poderá ser superior a 15 (quinze) dias corridos, contados da data da assinatura do contrato,** condicionada sua eficácia a publicação do extrato do contrato no Diário Oficial do Município e/ou Diário Oficial do Estado de São Paulo;

10.2 – A Administração Pública poderá se recusar a receber os serviços licitados, caso estes estejam em desacordo com a proposta oferecida, circunstância que caracterizará a mora do adjudicatário.

11 - OBRIGAÇÕES DA CONTRATADA

11.1- Responsabilizar-se pela execução das obras, dentro das normas técnicas, projetos e memorial descritivo, garantindo a boa qualidade;

11.2 - Planejar e executar os serviços, respeitando-se a proposta comercial.

11.3- Dar suporte, quando solicitado, a administração municipal no decorrer da obra;

11.4 - Arcar com todos os encargos e obrigações da natureza trabalhista, previdenciária, acidentária, tributária, administrativa e civil decorrentes da execução dos serviços, no que tange a mão de obra especializada contratada, objeto desta licitação.

11.5 - Manter, na direção dos serviços, profissional legalmente habilitado pelo CREA, que será seu preposto.

11.6 - Substituir, dentro de 24 (vinte e quatro) horas, o pessoal cuja presença no local dos serviços foi julgada inconveniente pela Administração, incluindo-se o responsável pela obra.

11.7 - Analisar, do ponto de vista executivo, os documentos técnicos integrantes do contrato e comunicar por escrito à Secretaria de Serviços Urbanos do Município as discrepâncias, omissões ou erros, inclusive quaisquer transgressões às normas técnicas, regulamentos ou leis, no prazo de 15 (quinze) dias contados da data da



Prefeitura do Município de Bertioga
Estado de São Paulo
Estância Balneária

assinatura do contrato, sendo que a comunicação não ensejará à **CONTRATADA** o direito de reclamar no futuro quaisquer prejuízos que julgar haver sofrido, quer administrativa ou judicialmente.

11.8 Em caso de dúvidas quanto à interpretação das especificações constantes do memorial descritivo e do Projeto fornecido será sempre consultada a Fiscalização da Secretaria de Serviços Urbanos, sendo desta o parecer definitivo. A decisão tomada pela Secretaria de Serviços Urbanos deverá ser comunicada à empresa licitante vencedora obrigatoriamente de forma escrita e oficial.

12- OBRIGAÇÕES DA CONTRATANTE

12.1 - A Prefeitura, após a assinatura do contrato, compromete-se a:

12.1.2 - Acompanhar e fiscalizar a execução do Contrato por servidor especialmente designado, nos termos do art. 67 da Lei n.º 8.666/93.

12.1.3 - Notificar por escrito à licitante vencedora, a ocorrência de eventuais imperfeições no curso de execução dos serviços, fixando prazo para a sua correção.

12.1.4 - Acompanhar e fiscalizar os serviços, efetuando as medições e pagamentos nas condições e preços pactuados.

12.1.5 - Promover os pagamentos dentro do prazo estipulado para tal.

12.1.6 - Fornecer atestados de capacidade técnica quando solicitado, desde que atendidas as obrigações contratuais.

13. DAS MEDIÇÕES

13.1 As medições serão efetuadas mensalmente, contados da data da Ordem de Início de Serviços, expedida pela Prefeitura do Município de Bertioga, e de acordo com os serviços executados.

13.2 O valor de cada medição será apurado de acordo com o desenvolvimento dos serviços.

13.3 A Prefeitura procederá a conferência da medição, que será acompanhada pelo fiscal, que deverá emitir parecer nos relatórios de progresso vinculados às liberações de recursos, para posteriormente emitir a fatura paga pagamento.

13.4 A medição final dos serviços somente será encaminhada para pagamento quando resolvido a todas as pendências, inclusive quanto a atrasos e multas relativos ao objeto do contrato.

13.5 Aprovada a medição, a **CONTRATADA** deverá, obrigatoriamente, apresentar a Nota Fiscal relativa aos serviços executados.



14. DOS PAGAMENTOS.

14.1 - O pagamento será efetuado à Contratada, conforme medição, no prazo de até 30 (trinta) dias contados da data do atesto da Secretaria de Serviços Urbanos, aposto nos documentos de cobrança, mediante a apresentação da fatura na Tesouraria da Prefeitura, sito à Rua Luiz Pereira de Campos, nº 901, Município de Bertioga – SP, devendo estar acompanhado de apresentação da planilha de execução das obras, com o aceite do Gestor do Contrato e/ou Sr. Secretário de Serviços Urbanos.

14.2 - Não será efetuado qualquer pagamento à licitante vencedora enquanto perdurar pendência de liquidação de obrigações em virtude de penalidades ou inadimplência contratual.

14.3 - A liberação do pagamento ficará condicionada a manutenção da situação da licitante vencedora em relação às regularidades fiscais e trabalhistas exigidas na licitação.

14.4 - O contratante pagará a(s) Nota(s) Fiscal(is) / Fatura(s) somente à **CONTRATADA**, vedada sua negociação com terceiros ou sua colocação em cobrança bancária.

14.5 - A **CONTRATADA** deverá fazer constar na Nota Fiscal / Fatura correspondente, emitida sem rasura, e em letra bem legível, o número de sua conta corrente, o nome do Banco e a respectiva Agência.

14.6 - A Fiscalização da Administração Municipal somente atestará a execução dos serviços e liberará a Nota Fiscal para pagamento, quando cumpridas, pela **CONTRATADA**, todas as condições pactuadas.

14.7 - A Fiscalização da Prefeitura somente atestará a execução dos serviços e liberará a Nota Fiscal para pagamento, quando cumpridas, pela **CONTRATADA**, todas as condições pactuadas.

14.7.1 – Os pagamentos serão efetuados por serviços executados, de acordo com as planilhas apresentadas pela vencedora do certame licitatório.

14.7.2 – Para efeito de pagamento das etapas de serviços executados, será observado o que estabelecem as legislações vigentes do INSS e FGTS quanto aos procedimentos de retenção, recolhimento e fiscalização relativos aos encargos previdenciários.

14.8 - Havendo erro na Nota Fiscal ou circunstâncias que impeçam a liquidação da despesa, a mesma será devolvida e o pagamento ficará pendente até que a **CONTRATADA** providencie as medidas saneadoras. Nesta hipótese, o prazo para pagamento iniciar-se-á após a regularização da situação ou reapresentação de novo documento fiscal, não acarretando qualquer ônus à **CONTRATANTE**.

15. DA DOTAÇÃO ORÇAMENTÁRIA



Prefeitura do Município de Bertioga
Estado de São Paulo
Estância Balneária

15.1 – As despesas decorrentes da contratação objeto desta licitação correrão por conta da dotação orçamentária nº 01.18.00.01.18.02.15.451.0044.2.032.3.3.90.39.00.

16. DA EXECUÇÃO DOS SERVIÇOS

16.1. - Os serviços, objeto do presente Edital, deverão ser executados de acordo com as condições e especificações constantes no presente Edital.

16.2 - O prazo de execução dos serviços será de 12 (doze) meses, cujo início não poderá ser superior a 15 (quinze) dias corridos, contados da data da assinatura do contrato.

16.3 – A Administração Pública poderá se recusar a receber os serviços licitados, caso estes estejam em desacordo com a proposta oferecida, circunstância que caracterizará a mora do adjudicatário.

17 - DO RECEBIMENTO DO OBJETO DO CONTRATO

17.1-O objeto do contrato somente será recebido quando perfeitamente de acordo com a execução do empreendimento.

18 – DA VIGÊNCIA DA CONTRATAÇÃO

18.1 - A vigência do contrato a ser firmado entre as partes será de 12 (doze) meses, a contar da data da assinatura do contrato, podendo ser prorrogado a critério da Administração, nos termos do artigo 57 da Lei 8.666/93.

19 - DO REAJUSTAMENTO DOS PREÇOS

19.1 - Os preços serão fixos e irrevogáveis, no prazo de 12 meses.

20 - DAS SANÇÕES PARA O CASO DE INADIMPLENTO E DAS PENALIDADES

20.1.O licitante ou contratado que descumprir quaisquer das cláusulas deste edital ou do instrumento contratual ficará sujeito às penalidades previstas nos artigos 86 e 87 da Lei Federal nº 8.666/93, sem prejuízo das demais sanções legais cabíveis

20.2 Ficará sujeito a impedimento de licitar e de contratar com a Administração Pública direta e autárquica, pelo prazo de até 02 (dois) anos conforme dispõe o inciso III do artigo 87 da Lei Federal nº 8.666/93, sem prejuízo das multas prevista no edital e no instrumento contratual e das demais cominações legais, aquele que:

20.2.1. Deixar de entregar documentação ou apresentar documentação



falsa para o certame;

20.2.2. Convocado dentro do prazo de validade da proposta, não celebrar o contrato;

20.2.3. Comportar-se de modo inidôneo ou cometer fraude fiscal;

20.2.4. Não manter a proposta, lance ou oferta;

20.2.5. Ensejar o retardamento da execução do objeto da contratação e

20.2.6. Falhar ou fraudar na execução do contrato.

20.3 DAS MULTAS - em cada caso, aplicar-se-á:

20.3.1 20% (vinte por cento) do valor estimado para a contratação, em razão do descumprimento de exigência do edital.

20.3.2 0,33% (trinta e três centésimos por cento) por dia de atraso sobre a parcela do objeto.

20.3.3 20% (vinte por cento) por inexecução parcial instrumento contratual sobre o valor da correspondente parcela.

20.3.4 20% (vinte por cento) por inexecução total do instrumento contratual sobre o seu valor.

20.3.5 10% (dez por cento) sobre o valor da parcela que tenha problemas técnicos, mais multa de 0,33% (trinta e três centésimos por cento) ao dia enquanto os problemas técnicos não forem sanados, contados da data em que a Administração tiver comunicado à empresa a irregularidade.

20.3.6 10% (dez por cento), por descumprimento de quaisquer das obrigações decorrentes do ajuste, que não estejam previstas nos subitens acima, a qual incidirá sobre o valor do instrumento contratual.

20.3.7 Os atrasos por problemas técnicos que perdurarem por mais de 10 (dez) dias, serão considerados inexecução parcial para os efeitos das aplicações das penalidades.

20.3.8 Os atrasos superiores a 60 (sessenta) dias serão considerados inexecução total para efeito de aplicação de penalidade.

20.3.9 Será advertido, sempre que forem constatadas irregularidades de pouca gravidade, para as quais tenha a Contratada concorrido diretamente.

20.4 As penalidades serão aplicadas a critério da Administração e são independentes sendo que a aplicação de uma não exclui a das outras, quando cabíveis, conforme disposto no art. 87 da Lei de Licitações.

20.5 O prazo para pagamento das multas será de 05 (cinco) dias úteis a contar da intimação da empresa apenada. A critério da Administração e sendo possível, o valor devido será descontado da eventual garantia prestada ou dos créditos da licitante. Não havendo pagamento, o valor será inscrito como dívida ativa, sujeitando a devedora a processo executivo.



Prefeitura do Município de Bertioga
Estado de São Paulo
Estância Balneária

20.6 Constituem-se motivos para a rescisão contratual por parte da Prefeitura do Município de Bertioga, aqueles elencados nos artigos 77 e 78 da Lei Federal 8.666/93 e suas alterações.

20.7 As multas previstas nesta cláusula não têm caráter compensatório, porém moratório, e conseqüentemente o pagamento delas não exime a **CONTRATADA** da reparação dos eventuais danos, perdas ou prejuízos que seu ato punível venha a acarretar à Administração ou a terceiras.

20.8 Enquanto a **CONTRATADA** não cumprir as condições contratuais e editalícias estabelecidas, a Administração reterá seus pagamentos e as garantias contratuais.

21 - DAS DISPOSIÇÕES FINAIS

21.1 - A licitação poderá ser revogada em qualquer de suas fases, por motivos de oportunidade e conveniência administrativa, devidamente justificada, sem que caiba aos respectivos participantes direito a reclamação ou indenização.

21.2 - A participação no presente processo licitatório implica na aceitação integral e irrevogável de todas as condições exigidas neste Edital e nos documentos que dele fazem parte integrante, bem como na observância dos preceitos legais e regulamentares em vigor.

21.3 - Na eventualidade de todas as licitantes serem inabilitadas ou todas as propostas desclassificadas, a Comissão de Licitação poderá fixar prazo de 08 (oito) dias úteis para a apresentação de nova documentação ou outras propostas escoimadas das causas da inabilitação/desclassificação.

21.4 - É facultada à Comissão ou autoridade competente, em qualquer fase da licitação, a promoção de diligência destinada a esclarecer ou complementar a instrução do processo, vedada a inclusão posterior de documento ou informação que deveria constar originariamente da proposta.

21.5 - Toda documentação exigida deverá ser apresentada no original ou em cópia autenticada por Cartório; ou cópia não autenticada, mediante a exibição dos originais, para ser autenticada por Membros da Comissão de Licitação, preferencialmente até 01 (um) dia útil anterior à reunião de abertura dos envelopes.

21.6 - A documentação apresentada será idônea se o seu prazo de validade estender-se, pelo menos, até a data limite fixada para o recebimento das propostas.

21.7 - Documentos sem validade expressa considerar-se-á 90 (noventa) dias da data de emissão, exceto para os documentos cuja validade é determinada por lei específica.

21.8 - Para ciência de qualquer interessado, a homologação da licitação e adjudicação de seu objeto serão publicados no Boletim Oficial do Município e/ou Diário Oficial do Estado de São Paulo.



Prefeitura do Município de Bertioga
Estado de São Paulo
Estância Balneária

21.9 - As licitantes assumem todos os custos de preparação e apresentação de suas propostas. A Administração Municipal não será, em nenhum caso, responsável por esses custos, independentemente da condução ou resultado do processo licitatório.

21.10 - As proponentes são responsáveis pela fidelidade e legitimidade das informações e dos documentos apresentados em qualquer fase da licitação.

21.11 - Após apresentação da proposta, não caberá desistência, salvo por motivo justo decorrente de fato superveniente e aceito pela Comissão Permanente de Licitação.

21.12 - Não havendo expediente ou ocorrendo qualquer fato superveniente que impeça a realização do certame na data marcada, a sessão será automaticamente transferida para o primeiro dia útil subsequente, no mesmo horário e local anteriormente estabelecido, desde que não haja comunicação da Comissão Permanente de Licitação em sentido contrário.

21.13 - Na contagem dos prazos estabelecidos neste Edital e seus anexos, excluir-se-á o dia do início e incluir-se-á o de vencimento. Só se iniciam e vencem os prazos em dias de expediente na Prefeitura do Município de Bertioga. Considerar-se-ão dias corridos, exceto quando for explicitamente disposto em contrário.

21.14 - O desatendimento às exigências formais não essenciais não importará no afastamento do licitante, desde que seja possível a aferição de sua qualificação e a exata compreensão da sua proposta durante a realização da sessão pública da licitação.

21.15 - Qualquer pedido de esclarecimento em relação a eventuais dúvidas na interpretação do presente Edital e seus Anexos deverá ser encaminhado por escrito, à Comissão Permanente de Licitação, através do e-mail: licitacao.bertioga@gmail.com, até 2 (dois) dias anteriores à data fixada para a realização da sessão de recebimento das propostas. Esclarecimentos ou dúvidas específicas sobre documentos da licitação, que afetem a formulação da proposta, só serão atendidos mediante solicitação por escrito, nos termos do artigo 41 da Lei Federal 8666/93, encaminhadas à Comissão.

21.16 - A homologação do resultado desta licitação gera mera expectativa de direito à contratação.

21.17 – Para as microempresas e empresas de pequeno porte será concedida a preferência, na forma da Lei 123/06, alterada pela Lei Complementar 147/2014, em conformidade com o disposto no Anexo XI

21.18 - Aos casos omissos aplicar-se-ão as disposições constantes da legislação vigente que rege a matéria.

21.19 – Qualquer cidadão é parte legítima para impugnar o Edital, nos termos do § 1º do Art. 41, da Lei nº 8666/93, devendo neste caso, ser protocolada, no prazo previsto em lei, na Diretoria de Licitações e Compras, situado a Rua Luiz Pereira de Campos, 901, Centro, Bertioga/SP, na Prefeitura do Município de Bertioga, à Comissão Permanente de Licitação, de segunda a sexta das 09h00 às 16h00.



Prefeitura do Município de Bertioga
Estado de São Paulo
Estância Balneária

21.20 Esta Municipalidade responderá às questões consideradas pertinentes, formuladas através do e-mail: licitacao.bertioga@gmail.com a todos os interessados - mediante publicação no site oficial da PMB, respostas estas que serão numeradas sequencialmente e serão consideradas como aditamentos a este instrumento convocatório, sendo juntadas ao respectivo processo licitatório.

Bertioga, 14 de maio de 2021.

Roberto Tadeu Julião
Secretário de Serviços Urbanos



CONCORRENCIA nº 03/2021

ANEXO I

TERMO DE REFERÊNCIA

Contratação de empresa de engenharia elétrica especializada para prestação de serviços e manutenção do sistema de iluminação pública do município de Bertioga

1- OBJETO

O objeto deste Termo de Referência é estabelecer condições técnicas que norteiem a contratação de empresa especializada para prestação de serviços de manutenção do parque de iluminação pública do município de BERTIOGA, compreendendo a execução de serviços de manutenção permanente, mediante fornecimento de materiais, mão de obra, equipamentos e ferramental necessários.

2- JUSTIFICATIVA

Os serviços de iluminação pública são essenciais para a qualidade de vida da comunidade. São de fundamental importância para o desenvolvimento social e econômico dos municípios e constituem um dos vetores importantes para a segurança pública dos centros urbanos, no que se refere ao tráfego de veículos e de pedestres e à prevenção da criminalidade. Além disso, valorizam e ajudam a preservar o patrimônio urbano, embelezam o bem público e propiciam a utilização noturna com atividades de lazer, comércio, cultura e outras. A constituição brasileira definiu no seu artigo 30, que compete aos municípios a responsabilidade sobre a realização de serviços públicos de interesse local, dentre eles a iluminação pública.

3- TERMINOLOGIA E DEFINIÇÕES

Para a adequada interpretação do presente Termo de Referência são apresentadas as seguintes definições complementares:

a) Sistema de Iluminação Pública (SIP):

É o conjunto composto de todas as unidades de iluminação pública (UIP) do parque de iluminação,

b) Parque de Iluminação Pública do município de Bertioga (PIP):

É compreendido como o conjunto de todos os equipamentos elétricos utilizados na iluminação pública do município, tais como: ruas, avenidas, praças, parques, jardins, monumentos, ciclovias, iluminação decorativa e demais logradouros públicos.

c) Unidades de Iluminação Pública: (UIP):

Como “unidade de iluminação pública”, define-se um conjunto completo constituído por luminária ou projetor com todos os acessórios indispensáveis ao seu acionamento e funcionamento, instalada em avenidas, ruas, praças ou em outros logradouros públicos, tais como vielas, becos,



Prefeitura do Município de Bertioga
Estado de São Paulo
Estância Balneária

escadarias, viadutos, praças, passeios, orlas, ciclovias, parques, pontes, áreas esportivas, monumentos naturais e históricos, etc. E que será, doravante, denominada simplesmente “UIP”.

São tipos básicos das unidades de iluminação pública:

- Unidade aérea: unidade normalmente instalada em postes de concreto alimentada por circuito aéreo de BT (Livro de Instruções Gerais de Baixa tensão);
- Unidade subterrânea: unidade normalmente em poste de concreto ou aço com alimentação por circuito subterrâneo;
- Unidade ornamental: tipo de unidade subterrânea caracterizada por elementos de concepção histórica ou decorativa;
- Unidades especiais: unidades de concepção e instalação diferenciadas, por motivos urbanísticos e/ou altura diferenciada, estando também neste grupo as unidades destinadas a iluminação de equipamentos urbanos, quais sejam, iluminação de destaque de monumentos, fachadas de edifícios, obras de arte especiais e outras de valor histórico, cultural ou ambiental.

d) Ponto de Iluminação Pública: (PIP):

É o conjunto de iluminação com uma determinada coordenada geográfica. Por exemplo, um poste que contenha três pétalas, se constituirá num ponto, tendo em vista que as coordenadas das três pétalas serão as mesmas.

e) Serviços de Manutenção:

Correspondem a todas as atividades necessárias para que a rede de iluminação desempenhe sua função e opere em condição normal, padronizada e com segurança. Estes serviços são classificados em:

- Serviços de rotina: conjunto de atividades essenciais, para o restabelecimento da operação da rede de iluminação em função das ocorrências comuns de queima e falha.
- Serviço realizado na totalidade da iluminação pública, unidades ornamentais, unidades especiais, visando detectar lâmpadas apagadas ou acesas indevidamente, unidade fora de prumo, abalroada, faltante ou com luminária faltante ou compartimento aberto, braço ou suporte fora de posição, caixa de passagem com tampa quebrada ou faltante, condições inadequadas de luminosidade decorrentes de necessidade de limpeza do conjunto óptico, dentre outras irregularidades.
- Serviços corretivos/preventivos: atividades complementares aos serviços de rotina, para restabelecimento integral das condições operacionais em consequência de falha, obras, acidente, furto, vandalismo, instalação inadequada ou desempenho deficiente.
- Serviços de pronto atendimento: entende-se por serviços de pronto atendimento, a necessidade de remoção imediata dos equipamentos de UIP (Unidade de Iluminação Pública), em vista do perigo iminente que possa colocar em risco a integridade física dos municípios ou do patrimônio.

f) Protocolo:

Todo e qualquer registro de solicitação de serviços de iluminação pública.

4- Informações gerais sobre o SIP do município de Bertioga



Prefeitura do Município de Bertioga
Estado de São Paulo
Estância Balneária

O Município de Bertioga possui aproximadamente **16837** unidades de iluminação pública (UIP), sendo instaladas em ruas, avenidas, parques, ciclovias, monumentos, logradouros, praças e orla da praia.

A Secretaria de Serviços Urbanos mediante este novo contrato objetiva melhorar o sistema de manutenção do parque de iluminação pública e atender aos anseios da comunidade em relação à qualidade, durabilidade e operacionalidade deste tão importante mecanismo público.

5- DESCRIÇÃO DOS SERVIÇOS

5.1. O objetivo da contratação é potencializar a qualidade dos serviços de iluminação pública e caberá à futura contratada a manutenção do parque de iluminação, especialmente os abaixo descritos:

a) Serviços de manutenção, que compreendem os serviços de rotina, serviços preventivos e corretivos e serviços de pronto atendimento.

5.2. Serviços de manutenção do parque de iluminação pública

5.2.1. Os serviços de manutenção correspondem a todas as atividades necessárias para que a rede de iluminação desempenhe sua função, ou seja, manter as luminárias acesas durante a noite e apagadas durante o dia e opere em condição normal, padronizada e com segurança e bem-estar.

5.2.2. Deverão ser executados os serviços de manutenção das unidades aérea, unidades subterrânea, unidades ornamentais e unidades especiais, classificados em: serviços de rotina, e serviços de pronto atendimento, conforme SIP item 4 .

5.2.2.1. Serviços de rotina

Os serviços essenciais elencados a seguir contemplam elementos da rede e todas as UIP, padronizadas ou especiais:

a) Substituição de cintas, braços, cabeamento, luminárias, refletores, chaves magnéticas e contadores elétricos, temporizados ou não, lâmpadas, relés, para-raios e acessórios em UIP existentes, por desgaste natural ou falha operacional;

b) Retirada e instalação de equipamentos em UIP para efeito de limpeza e conservação;

c) Recuperação das instalações elétricas e de iluminação pública, inclusive do sistema de suprimento se for o caso, incluindo o ponto de entrega, quadro de medição, pontaletes, quadro de controle, caixas de passagem, para-raios e dutos, circuitos aéreos e subterrâneos, sem modificação das características originais, em logradouros especiais (praças, passeios, ciclovias, parques, pontes, áreas esportivas, monumentos naturais e históricos etc.),

5.2.2.2. Serviços corretivos



Os serviços corretivos serão feitos em função dos problemas encontrados, pelo atendimento de solicitações de manutenção recebidas pelo call center, por determinação da sua fiscalização, ou para atender situações que envolvam questões de segurança e exijam atendimento imediato, com emissão de Ordem de Serviço (OS).

Os serviços compreendem:

- a) Instalação de unidades faltantes;
- b) Substituição, remoção de UIP, equipamentos e demais materiais pertencentes à rede do SIP;
- c) Serviços em consequência de falha, acidente, furto, vandalismo, desempenho deficiente ou outros, executados em unidades e/ou circuitos;
- d) Serviços que envolvam todas as configurações da rede de iluminação pública e seus elementos, ou seja, aéreo, subterrâneo, passarelas, passagens subterrâneas e especiais como iluminação de equipamentos urbanos e de destaque.

5.2.2.3. Serviços de pronto atendimento

Entende-se por serviços de pronto atendimento, a necessidade de remoção imediata do equipamento de IP, em vista do perigo iminente que possa colocar em risco a integridade física dos munícipes ou do patrimônio. A posterior recomposição do sistema afetado deverá obedecer aos prazos contratualmente estipulados.

São exemplos de serviços de pronto atendimento: danos causados por abalroamentos, impactos diversos, fenômenos atmosféricos, incêndios, circuitos partidos, luminárias com refrator e/ou compartimento para equipamento abertos, entre outros.

Os serviços de pronto atendimento exigidos por situações de perigo pessoal ou material devem ser atendidos de imediato, por recebimento de solicitação ou detectados, os quais deverão ser prestados durante as 24 (vinte e quatro) horas do dia, 07 (sete) dias por semana, ininterruptamente.

Deverá ser efetuado o lançamento da solicitação de pronto atendimento no sistema informatizado de manutenção em até 24 (vinte e quatro) horas.

5.2.3 Condições específicas para os serviços de manutenção:

5.2.3.1. Deverá responsabilizar-se pelo fornecimento de materiais e mão de obra, de acordo com as especificações e critérios estabelecidos no presente Termo de Referência.

5.2.3.2. Deverá ser feito o controle das solicitações dos munícipes em relação aos chamados de intervenção na iluminação pública, inclusive informando via Central de Atendimento 3319-8035 da PMB, que retornará ao solicitante comunicando a realização da conclusão do chamado, prazo de atendimento das Ordens de Serviços em até 5 dias. Assim, se medirá o nível de satisfação dos munícipes em relação à iluminação pública.

5.2.3.3. O serviço de 3319-8035 da PMB, possui sistema informatizado para atender todas as solicitações do cidadão referentes a iluminação pública, sendo que o sistema é integrado ao



Prefeitura do Município de Bertioga
Estado de São Paulo
Estância Balneária

3319-8035, gerando a informação à contratada, que estabelecerá o tipo de serviço de manutenção pertinente.

O sistema informatizado vai gerar relatórios com as reclamações, sugestões ou denúncias referentes a iluminação pública do município.

5.2.3.4. O sistema realiza transferências automáticas de todas as reclamações e solicitações recebidas do tele atendimento 3319-8035 da PMB, relativas à iluminação pública, para o sistema informatizado, com emissão das respectivas ordens de serviço instantaneamente para as equipes de manutenção, com o uso de tecnologia para computadores de mão, tipo “smart phone”, com encaminhamento para execução, controle do tempo e da qualidade da execução e encerramento e arquivamento em meio digital;

5.2.3.5. Deverá ser realizado o registro e emissão dos relatórios sobre situações emergenciais;

5.2.4. Sistema informatizado de gerenciamento:

5.2.4.1. Deverá ser utilizado o sistema informatizado o qual permitirá o gerenciamento do SIP – (Sistema de Iluminação Pública) a nível patrimonial, quantitativo, qualitativo e operacional, já vinculado a cada ponto luminoso.

5.2.4.2. O banco de dados do sistema é de propriedade da PMB, cabendo à CONTRATANTE a sua atualização constante durante o contrato.

5.2.4.3. Relatórios gerenciais do sistema informatizado:

O sistema oferecerá relatórios gerenciais que facilitam a operação e a manutenção, tanto preventiva quanto corretiva, a inspeção noturna para verificação de lâmpadas apagadas, o gerenciamento de energia e o controle de qualidade das redes de iluminação pública, abrangendo, também, os aspectos de patrimônio (acervos).

Relatórios gerenciais emitidos pelo sistema informatizado:

- a) Ordens de serviços abertas por UIP (corretivas/ corretivas programadas e preventivas) – mês / ano / período definido.
- b) Número de ordens de serviço por bairros – mês / ano / período definido.
- c) Falhas por elementos do SIP – mês / ano / período definido.
- d) Tipo de falhas por elemento do SIP – mês /ano / período definido.
- e) Causa de falhas por elementos do SIP – mês / ano /período definido.
- f) Tempo de vida útil dos elementos do SIP - fornecido para cada UIP, por componente.
- g) Tipos de luminárias instaladas – fornecido por modelo/fabricante na sub-opção: Bairro/rua/avenida/beco/escadaria.
- h) Tipos de lâmpadas instaladas – modelo/potência/fabricante na sub-opção: bairro/rua/avenida/beco/escadaria.
- i) Tipos de postes instalados – subcategorias (aço / concreto / madeira), contendo altura, Formato, tipo de pintura e tratamento. Deverá ser dada a opção de filtrar por bairro/rua/avenida/beco/escadaria.
- j) Tipos de braços – tamanho, espessura, inclinação. Deverá ser dada a opção de filtrar por bairro/rua/avenida/beco/escadaria.



5.3. Tempo de resposta a solicitações efetuadas pelo contratante

Caberá à contratada monitorar a eficiência e a eficácia do sistema de iluminação pública do município, realizando o atendimento das falhas identificadas conforme a necessidade específica de cada uma.

5.3.1. Falha ultra grave (atuação imediata, 12 horas)

Para esse atendimento o prazo máximo será de 12 horas, estão incluídos neste caso os atendimentos a pontos de UIP onde, em função da falha de um ou mais componentes do SIP, se tenha um grupo superior a 4 UIP apagadas sequencialmente em uma mesma avenida, rua ou beco ou em praças, viadutos, campos de futebol, quadras e cruzamentos de alta complexidade de trânsito, onde tenha mais de 04 UIP apagadas.

As situações de que impactem em risco de acidentes também devem ser enquadradas nesta categoria.

5.3.2. Falha grave (atuação em 24 horas)

Para esse atendimento o prazo máximo será de 24 horas, estão incluídos neste caso os atendimentos de correção de falhas em luminárias viárias dos principais corredores do município de Bertioga, monumentos públicos, pontos de ônibus, faixa de pedestres e principais cruzamentos, com número inferior a 04 luminárias/projetores com falhas de operação noturna.

5.3.3. Falha semi - grave (atendimento em 48 horas)

Para esse atendimento o prazo máximo será de 48 horas, estão incluídos neste caso os demais atendimentos de correção de falhas no período diurno/noturno de UIP.

6. Materiais a serem utilizados na iluminação pública

6.1. Todos os materiais e equipamentos integrantes do SIP serão fornecidos pela contratada e deverão ter garantia mínima de 12 (doze) meses, somente contra falhas.

6.2. Todos os materiais a serem utilizados na iluminação pública e redes de distribuição deverão:

- a) Obedecer às normas vigentes;
- b) Ser vistoriados pela fiscalização da prefeitura antes de sua utilização;
- c) Obedecer às normas vigentes relacionadas ao objeto licitado;
- d) Obedecer às normas abaixo especificadas:
 - INMETRO Portaria n.º 20, de 15 de fevereiro de 2017
 - ABNT NBR IEC 60598: 2010 (Partes 1, 2 e 3)
 - ABNT NBR 15129:2012 - Luminárias para Iluminação Pública - Requisitos Gerais
 - ABNT NBR 5101:2018 - Iluminação Pública – Procedimento – Terceira Edição – 25.10.2018
 - ABNT NBR 5123-2016 – Relé fotocontrolador Intercambiável e tomada para iluminação – Especificação e Ensaios. Versão corrigida de 22/11/2016
 - ABNT NBR IEC 62262:2002 - Graus de proteção assegurados pelos invólucros de equipamentos elétricos contra impactos mecânicos externos (Código IK)
 - ABNT NBR IEC 60529:2005 - Graus de proteção para invólucros de equipamentos elétricos (Código IP) –



Prefeitura do Município de Bertioga
Estado de São Paulo
Estância Balneária

- ASTM G154 - Standard Practice for Operating Fluorescent Ultraviolet (UV) IES TM-21-11 -
 - Projecting Long Term Lumen Maintenance of LED Light Sources;
 - IESNA LM-79-08 - Electrical and Photometric Measurement of Solid State Lighting Products;
 - IESNA LM 80-08 - Approved Method for Measuring Lumen Maintenance of LED Light Source.
 - ND.01 – Materiais e Equipamentos para Redes Áreas de Distribuição de Energia Elétrica - Revisão 06, de 03/07/2017 da ELEKTRO
- e) As lâmpadas deverão atender os seguintes requisitos de potência e especificação:
- Lâmpada de multivapores metálicos, bulbo tubular, 150W, 220V, com as seguintes características: Base E-40, Fluxo luminoso 14500lm, Temperatura de cor 4000°K, índice de reprodução de cores 85, Vida mediana 15.000h.
 - Lâmpada de multivapores metálicos, bulbo tubular, 250W, 220V, com as seguintes características: Base E-40; Fluxo luminoso 19000lm; Temperatura de cor 5200°K; índice de reprodução de cores 90; Vida mediana 12.000h.
 - Lâmpada de multivapores metálicos, bulbo tubular, 400W, 220V, com as seguintes características: Base E-40; Fluxo luminoso 28000lm; Temperatura de cor 5200°K; índice de reprodução de cores 90; Vida mediana 14.000h.
 - Lâmpada vapor de sódio em alta pressão, bulbo tubular, 100W, 220V, com as seguintes características: Base E-40; Fluxo luminoso 10000lm; Temperatura de cor 2000°K; índice de reprodução de cores 20; Vida mediana 28.000h.
 - Lâmpada vapor de sódio em alta pressão, bulbo tubular, 150W, 220V, com as seguintes características: Base E-40; Fluxo luminoso 15000lm; Temperatura de cor 2000°K; índice de reprodução de cores 20; Vida mediana 28.000h.
 - Lâmpada vapor de sódio em alta pressão, bulbo tubular, 250W, 220V, com as seguintes características: Base E-40; Fluxo luminoso 32000lm; Temperatura de cor 2000°K; índice de reprodução de cores 20; Vida mediana 32.000h.
 - Lâmpada vapor de sódio em alta pressão, bulbo tubular, 400W, 220V, com as seguintes características: Base E-40; Fluxo luminoso 55000lm; Temperatura de cor 2000°K; índice de reprodução de cores 20; Vida mediana 32.000h.
- f) Os reatores deverão atender os seguintes requisitos de potência e especificação:
- Invólucro: em chapa de aço carbono conforme SAE 1010 a 1020;
 - Tratamento da chapa: zincagem classe B (6 imersões);
 - Encapsulamento: resina poliéster;
 - Tampa: deve ser fixado ao invólucro por meio de parafusos, de material resistente à corrosão, possuir juntas de vedação resistentes à temperatura e intempéries, permitir a fixação de relés fotoelétricos;
 - Capacitor: quando necessário corrigir o fator de potência, os capacitores deverão ser de polipropileno metalizados e instalados dentro do invólucro, mas externamente ao enchimento de resina, deve ser tipo descartável, de forma que facilite a sua reposição; sua fixação ao invólucro deverá ser feita com braçadeira metálica e parafusos; as ligações ao circuito elétrico devem ser por meio de conectores terminais e emendas pré-



Prefeitura do Município de Bertioga
Estado de São Paulo
Estância Balneária

isoladas, tipo desconectável; os capacitores devem ser 250V e suportar uma elevação de temperatura de 80° C em relação a temperatura ambiente de 40° C;

- Ignitor: quando for necessário utilizar ignitores, os mesmos devem ser instalados de forma idêntica à dos capacitores;
- Grau de proteção: IP 55;
- Fator de potência mínimo: 0,92 alto fator de potência; (caso necessário, efetivar correção para este valor);
- Tensão nominal: 220/127 V, 60 Hz;
- Potência: de acordo com a lâmpada que irá acionar;

g) Os Relés Fotoeletricos deverão atender os seguintes requisitos de potência e especificação:

- Tipo de acionamento interno: térmico, magnético ou eletrônico;
- Tensão: 220 V;
- Carga mínima: 1800 VA;
- Contatos: normalmente fechados;
- Sensibilidade liga: 5 a 12 lux;
- Sensibilidade desliga: 10 a 60 lux;
- Dispositivo de regulação: mecânico, ótico ou ótico e mecânico;
- Invólucro: policarbonato ou material, equivalente estabilizado contra radiação ultravioleta e resistente a intempéries;
- Suporte de montagem: em resina fenólica tipo “baquelite” ou material equivalente;
- Encaixe: deve ter os contatos de latão ou material equivalente rigidamente fixado;
- Fixação e vedação: o suporte de montagem deve ser preso ao invólucro, através de parafusos de aço galvanizado ou de metal (liga) não ferroso, exceto alumínio, provido de gaxeta de vedação de espuma de borracha ou material equivalente, devendo assegurar adequada fixação e vedação;
- Selagem: o relé fotoelétrico, após sua montagem final, deverá ser selado com lacre ou material similar, preferencialmente nos parafusos que fazem a fixação do suporte de montagem no invólucro;
- Marcações: gravadas em relevo na parte externa do suporte as indicações: instalado, retirado, mês, ano, e os respectivos números;
- Ensaio: executar ensaios de recebimento inclusive os testes de comportamento a 70°C e capacidade de fechamento dos contatos conforme NBR 5123 e 5169;
- Norma de referência para fabricação: NBR-5123 - relé fotoelétrico para iluminação pública (especificação); NBR-5169 - relé fotoelétrico para iluminação pública (método de ensaio).

h) Os postes e braços devem atender os requisitos da norma NBR 6323/90 (acabamento revestido com zinco por imersão a quente) as luminárias com lâmpadas metálicas deverão atender a especificação técnica IP66.

i) As luminárias LED deverão atender os seguintes requisitos de potência e especificação:

Temperatura de cor 4000/5000k
Lente Policarbonato
Distribuição Luminosa DML/DWL
Proteção Salt Spray 1000hs



Prefeitura do Município de Bertioga
Estado de São Paulo
Estância Balneária

Grau de Proteção IP66

Garantia 5 anos

Fator de Potência > 0,92

Alumínio Injetado

Potência máxima de 50 W e fluxo Luminoso mínimo de 6.000 Lumens.

Potência máxima de 70 W e fluxo Luminoso mínimo de 8.000 Lumens.

Potência máxima de 100 W e fluxo Luminoso mínimo de 11.300 Lumens.

Potência máxima de 140 W e fluxo Luminoso mínimo de 16.000 Lumens.

Potência máxima de 180 W e fluxo Luminoso mínimo de 21.600 Lumens.

Potência máxima de 240 W e fluxo Luminoso mínimo de 29.000 Lumens.

Potência máxima de 350 W e fluxo Luminoso mínimo de 42.000 Lumens.

j) Especificação dos holofotes e projetores LED deverá atender os seguintes requisitos:

Potência máxima de 500 W e fluxo Luminoso mínimo de 60.000 Lumens.

Potência máxima de 640 W e fluxo Luminoso mínimo de 70.000 Lumens.

Potência máxima de 800 W e fluxo Luminoso mínimo de 80.000 Lumens.

Potência máxima de 1000 W e fluxo Luminoso mínimo de 85.000 Lumens

Temperatura de cor 4000/5000k

Fator de Potência 0,95

Proteção Sal Spray 1000 horas

Grade de Proteção IP67

Garantia 5 anos

Vida Útil 50.000 horas

Ópticas, distribuição aberta assimétrica (AWB)

Material , corpo drive box em alumínio, cobertura da óptica em policarbonato anti UV

6.3. A prefeitura municipal de Bertioga solicitará da contratada, periodicamente, relatórios de ensaio de recebimento dos insumos a serem utilizados na iluminação pública, no laboratório de eletrônica e eletrotécnica, em laboratórios especializados e credenciados pelo inmetro, às expensas da contratada.

6.4. Todos os insumos retirados da planta de iluminação pública poderão ser descartados somente após autorização da fiscalização da contratante.

6.5. Lâmpadas, relés e reatores retirados da planta de iluminação de Bertioga, em hipótese alguma deverão ser quebrados. Estes insumos deverão ser destinados às empresas que tenham autorização para o descarte dos mesmos por órgãos ambientais competentes.

6.6. A contratada deverá manter em estoque materiais correspondentes ao consumo de dois meses de manutenção, mais o equivalente ao consumo durante o tempo de reposição do item em estoque. Esse estoque deverá ser controlado pelo sistema informatizado de iluminação pública.

6.7. Todos os materiais a serem utilizados na iluminação pública e redes de distribuição deverão ser vistoriados pela fiscalização da prefeitura antes de sua utilização ou aplicação.



7 – A Licitante vencedora deverá possuir equipamentos, veículos e equipes de forma a atender as solicitações da equipe técnica da Secretaria de Serviços Urbanos dentro dos prazos previstos por esse certame

7.1 - Equipamentos /Veículos

- Os equipamentos/veículos a serem utilizados na execução dos serviços, deverão estar em perfeitas condições de uso e ter no máximo 05 (cinco) anos de fabricação para caminhões e 02 (dois) anos de fabricação para veículos leves, com seguro total contra riscos de qualquer espécie, providenciado pela contratada e todos os custos inerentes à utilização dos mesmos, tais como operador/motorista, combustível, manutenção, etc., deverão estar inclusos no preço total proposto dos serviços de manutenção.
- A Contratada deverá providenciar, obrigatoriamente, a fixação de adesivos ou placas em todos os equipamentos/veículos destinados à execução do objeto do contrato, sendo vedada a utilização de tais equipamentos/veículos com tal identificação em outras obras e/ou serviços que não correspondam ao objeto da presente contratação

7.2 - Instalações

7.2.1. Além do escritório localizado na cidade de Bertioga e mobiliário para as equipes técnica e administrativa, deverá ser providenciado almoxarifado também localizado na cidade de Bertioga para armazenamento dos materiais a serem utilizados no SIP e dos materiais retirados da rede até a sua destinação final. Todas as instalações devem estar de acordo com a legislação trabalhista e de segurança e medicina do trabalho.

7.2.2. Deverão ser previstas as instalações, veículos, mobiliário, equipamentos de informática e materiais de escritório para o adequado desenvolvimento de todas as atividades de apoio, inclusive para atender postes até 18 metros de altura.

7.3. Equipes:

7.3.1. Equipe técnica para os serviços de gerenciamento do parque de iluminação:

7.3.1.1. Os serviços de manutenção do parque de iluminação deverão ser executados por uma equipe técnica, composta dos seguintes profissionais:

- a) 01 (um) profissional de nível superior na área de engenharia elétrica (engenheiro eletricista), devidamente habilitado na entidade de classe profissional competente, para a função de coordenador, com experiência na manutenção e operação de iluminação em postes de 4 à 18 metros;

7.3.1.2. O coordenador será o elemento de ligação entre a licitante vencedora e a equipe técnica da Secretaria de Serviços Urbanos durante a execução do contrato e será o responsável pela integração de todos os serviços.

7.3.1.3. O coordenador terá as seguintes responsabilidades:



Prefeitura do Município de Bertioga
Estado de São Paulo
Estância Balneária

- a) Fazer a gestão operacional geral do contrato e da prestação do serviço, com o objetivo de garantir a execução e entrega dos produtos e/ou serviços dentro dos prazos estabelecidos, atendendo a todos os requisitos de qualidade;
- b) Gerenciamento operacional da equipe da contratada;
- c) Responder, perante o contratante, pela eficiência e eficácia da realização dos serviços;
- d) Participar, periodicamente, a critério do contratante, de reuniões, com representantes do contratante, de acompanhamento de progresso e de medição referentes aos serviços em execução;
- e) Resolver impasses na condução dos serviços contratados; e
- f) Realizar a gestão operacional, por parte da contratada, quanto aos aspectos administrativos e legais do contrato.

7.3.2.3. As equipes de campo deverão estar devidamente uniformizadas e identificadas com crachás contendo, fotografia, nome, função e número de registro de cada funcionário, nome da empresa, e deverão dispor de ferramentas e equipamentos de proteção individual e todos os veículos deverão dispor de caixas para guarda de equipamentos de proteção coletivo, ferramentas, equipamentos de uso coletivo, materiais para aplicação na iluminação pública e materiais da rede de iluminação pública e serão compostas por:

- a) 01 (um) Eletricista
- b) 01 (um) Ajudante de Eletricista

7.3.2.4. Os serviços de manutenção do sistema de iluminação pública deverão ser prestados de forma ininterrupta, regime de 24 (vinte e quatro) horas.

7.3.3. Equipe administrativa:

7.3.3.1. Deverá ser prevista uma equipe para as atividades de apoio: contábeis, financeiras, recursos humanos, compra de materiais, administração de estoques e outros serviços administrativos

8. As obrigações da empresa contratada

8.1. Iniciar os serviços até 10 dias após o recebimento da ordem inicial dos serviços, disponibilizando mão-de-obra qualificada para prestar os serviços de forma ininterrupta, incluindo finais de semana e feriados.

8.2. Apresentar, quando do recebimento da ordem de início dos serviços, plano de trabalho discriminando, de forma clara e precisa, as responsabilidades de todos os profissionais, inclusive, nas hipóteses de situações emergenciais;

8.3. Entregar à prefeitura, nos prazos determinados, os documentos necessários a medição dos serviços executados, assim como BO'S que comprovem as ocorrências de furtos, vandalismos ou abaloamentos;



Prefeitura do Município de Bertioga
Estado de São Paulo
Estância Balneária

- 8.4. Apresentar à prefeitura, antes do início de suas atividades e quando houver qualquer alteração no quadro de funcionários, relação do pessoal que irá prestar os serviços objeto da contratação;
- 8.5. Responsabilizar-se isoladamente pelo transporte do pessoal utilizado em serviço, inclusive passagens aéreas, hospedagem e diárias, quando o profissional necessário ao serviço for de outro estado, bem como de outros benefícios previstos na legislação;
- 8.6. Responder isoladamente pelas despesas de salários e vantagens e ainda as decorrentes de acidentes de que venham a ser vítimas seus empregados quando em serviço;
- 8.7. Assumir, sob sua exclusiva responsabilidade, o pagamento de todos os impostos, taxas e/ou quaisquer ônus fiscais e tributários de origem federal, estadual e municipal, bem como, todos os encargos trabalhistas, previdenciários e comerciais vigentes durante a execução dos serviços e, ainda, quaisquer outros encargos judiciais ou extrajudiciais que lhe sejam imputáveis, inclusive, com relação a terceiros, em decorrência da celebração do contrato e da execução dos serviços previstos;
- 8.8. Responder por quaisquer danos pessoais ou materiais causados à PMB e/ou a terceiros, mesmo que não caracterizada a má-fé, o dolo, a negligência ou a imperícia profissional de seus funcionários durante os serviços;
- 8.9. Comunicar por escrito à contratante a ocorrência de qualquer fato anormal ou dano, verificado no local da prestação de serviço pactuado, no primeiro dia útil subsequente à ocorrência;
- 8.10. Responsabilizar-se pela conduta de seus funcionários, durante as horas de trabalho, de forma que os mesmos mantenham o devido respeito e cortesia no seu relacionamento com os servidores da contratante e com os munícipes;
- 8.11. Permitir que a contratante fiscalize, a qualquer tempo, a execução dos serviços contratados, ficando-lhe assegurado o direito de aceitá-los ou não;
- 8.12. Proceder à substituição do profissional que não demonstre possuir as habilidades indispensáveis à execução das tarefas ou revele comportamento inconveniente ou insatisfatório ao pleno desempenho dos encargos que lhe forem confiados, no prazo máximo de 5 dias úteis após solicitação da contratante;
- 8.13. Responsabilizar-se pelos atrasos e/ou prejuízos advindos da paralisação parcial ou total dos trabalhos, por culpa a si imputável;
- 8.14. Comprometer-se a cumprir todas as condições gerais de segurança e medicina do trabalho, sob pena de rescisão ou outras penalidades contratuais, a critério da contratante e em conformidade com a legislação em vigor;



Prefeitura do Município de Bertioga
Estado de São Paulo
Estância Balneária

- 8.15. Exercer as suas atividades nos limites do município de Bertioga, e identificar todos os seus veículos destinados aos serviços previstos neste edital com os dizeres: "a Serviço da Prefeitura Bertioga;
- 8.16. Comprometer-se, por si e por seus funcionários, a não revelar ou divulgar a terceiros, por quaisquer meios, informações obtidas em decorrência da realização dos serviços objeto deste contrato, sem prévia e expressa autorização da contratante;
- 8.17. Apresentar, sempre que solicitados pela contratante, quaisquer documentos dos profissionais vinculados aos serviços oriundos desta contratação;
- 8.18. Obedecer às normas de segurança relativas à confiabilidade dos sistemas e à Manutenção da integridade dos dados;
- 8.19. Registrar os boletins de ocorrência policial (BO) de todo evento de furto, vandalismo ou abaloamento, sem nenhum custo para a contratante;
- 8.20. Detalhar e repassar todo o conhecimento técnico utilizado na implementação dos serviços;
- 8.21. Os erros de implementação deverão ser corrigidos pela contratada, no prazo máximo de 30 (trinta) dias a partir da data de comunicação feita pela CONTRATANTE.
- 8.22. O prazo de garantia de cada serviço implementado/executado através desta contratação será de um ano, contado a partir da implantação, sem custos adicionais para a contratante;
- 8.23. Todas e quaisquer correções provocadas por erros de implementações nos serviços executados pela contratada, durante a vigência do contrato, deverão ser realizadas, sem custos adicionais para a contratante;
- 8.24. A inadimplência da empresa contratada, com referência aos encargos trabalhistas, previdenciários, fiscais e comerciais, resultantes da execução do contrato, não transfere à contratante a responsabilidade por seu pagamento nem poderá onerar o objeto desta contratação;
- 8.25. Todos os materiais e equipamentos fornecidos pela contratada deverão ser absolutamente novos. A constatação pela fiscalização de, no âmbito de uma autorização de serviço, qualquer ocorrência em desacordo com o aqui expresso, constituirá falta grave, sujeitando a empresa contratada às sanções previstas, além de obrigá-la a fornecer mão-de-obra necessária para verificação pela fiscalização de todos os materiais e equipamentos aplicados, referentes à autorização em questão. Todos os materiais e equipamentos caracterizados como irregulares nesta verificação deverão ser substituídos por outros novos, sem qualquer ônus para o contratante.
- 8.26. A contratada deverá atender aos padrões de desempenho estipulados no projeto básico e no contrato. O não atendimento às condições de qualidade poderá implicar na aplicação das penalidades correspondentes.



8.27 - Segurança e Medicina do Trabalho

8.27.1. Antes de iniciar os trabalhos a contratada deverá obrigatoriamente, apresentar à fiscalização competente, cópia dos seguintes documentos:

- a) procedimentos a serem adotados em caso de acidente de trabalho, grave ou fatal, em papel timbrado da empresa;
- b) PPRA - NR 9 (Programa de Prevenção de Riscos Ambientais) ou PCMAT – NR 18 (Programa de Condições e Meio Ambiente de Trabalho na indústria da construção);
- c) PCMSO – NR 7 (Programa de Controle Médico de Saúde Ocupacional);
- d) ASO (Atestado de Saúde Ocupacional) dos funcionários que estarão vinculados ao contrato;
- e) Ordens de serviço sobre segurança e medicina dos trabalhos específicos para o objeto do contrato (uma para cada trabalhador envolvido na execução das obras/serviços assinada pelo mesmo).
- f) Comprovante de participação dos trabalhadores no treinamento de segurança em instalações e serviços com eletricidade, com carga horária mínima de 40 (quarenta) horas para cada curso, conforme previsto no anexo III da NR 10;
- g) Ficha de controle de recebimento de EPI'S e termo de responsabilidade assinada pelo trabalhador;
- h) Fornecer em documento próprio da empresa o nome do responsável técnico da prestação dos serviços, engenheiro de segurança, técnico de segurança do trabalho, cipeiros (onde couber, conforme portaria 3.214/78 do ministério do trabalho – NR 4 e NR 5), com telefone, endereço, etc.

8.27.2. Durante a execução dos trabalhos, a contratada deverá, quando for o caso, apresentar à fiscalização da prefeitura, os seguintes documentos:

- a) Em caso de acidente de trabalho, a contratada deverá apresentar à contratante, no prazo máximo de 24 (vinte e quatro) horas após a ocorrência, cópia da CAT (comunicação de acidente do trabalho), providências tomadas, relatório do acidente;
- b) No caso de acidente grave ou fatal a contratada, além das medidas de socorro cabíveis, deverá informar imediatamente a ocorrência à fiscalização da contratante.

8.27.3. Mensalmente a contratada deverá apresentar, até o décimo dia útil, o relatório de segurança e medicina do trabalho do mês anterior, no mínimo com as seguintes informações:

- a) número de funcionários em serviço;
- b) número de acidentes pessoais e materiais;
- c) número de homens/horas trabalhadas;



Prefeitura do Município de Bertioga
Estado de São Paulo
Estância Balneária

- d) números de dias perdidos e dias debitados referente aos acidentes;
- e) número de inspeções de segurança realizadas;
- f) número de cursos/treinamentos realizados;

8.28. Destinação final de resíduos do SIP

8.28.1. Os materiais e/ou resíduos enquadrados na lei de crimes ambientais n° 9605 de 12/02/1998 e legislação complementar, tais como lâmpadas de descarga, deverão ter seus processos de descarte realizados sob exclusiva responsabilidade da contratada.

8.28.2. Todas as lâmpadas de descarga retiradas do parque de iluminação pública, por terem atingido o final da sua vida útil ou por outro motivo qualquer, em hipótese alguma deverão ser quebradas, devendo ser enviadas às empresas de reciclagem, credenciadas por órgão ambiental competente.

8.28.3. A contratada deverá apresentar para a contratante um certificado de destinação final, a cada 30 (trinta) dias, que deverá ser arquivado juntamente com as medições dos serviços de manutenção.

8.28.4. Enquanto os materiais permanecerem em poder da contratada, esta se responsabilizará pelo correto procedimento de manuseio (retirada/coleta), acondicionamento, transporte, armazenagem, até sua destinação final, devendo, às suas expensas, segurá-los contra todos os riscos.

8.28.5. Qualquer material retirado da iluminação pública, exceto lâmpadas, deverá ser encaminhado, no prazo de 30 (trinta) dias, no almoxarifado da prefeitura de Bertioga, em endereço indicado pela secretaria solicitante, em formulário apropriado, podendo ser em grupo de mesma natureza, dando informações detalhadas quando necessário, para que possam ser reciclados, reaproveitados ou leiloados.

9. Gestão contratual

9.1. Caberá à contratada a disponibilização de todas as informações solicitadas pelo fiscal.

9.2. Mensalmente, na última segunda-feira do mês ou no dia subsequente, em caso de feriado, deverá ocorrer uma reunião de avaliação de resultados na sede da contratante, com a presença do coordenador e do responsável técnico representante da contratada, do fiscal do contrato e outros profissionais convocados pelo fiscal do contrato. Esta reunião será registrada em ata assinada por todos e arquivada na prefeitura.

10. Prazo de vigência

11.1. O prazo de vigência do contrato será de 12 (doze) meses, contados a partir da data da assinatura do contrato, podendo ser prorrogado a critério da administração nos termos legalmente permitidos.



Prefeitura do Município de Bertioga
Estado de São Paulo
Estância Balneária

11.2. A CONTRATADA terá o prazo de até 10 dias, contados da data de assinatura do contrato para o início de execução dos serviços.

12. Subcontratação

12.1. Será permitida a subcontratação não devendo ultrapassar o limite de 30 % (trinta por cento) do valor total do contrato, desde que devidamente autorizada pela contratante.

12.2. A contratada deverá submeter formalmente a(s) propostas de subcontratação à equipe de fiscalização do município, com a indicação da(s) empresa(s) a ser(em) subcontratada(s), com apresentação dos documentos exigidos na licitação para a habilitação e detalhar os serviços a serem executados.

12.3. A contratante não reconhecerá qualquer vínculo com empresas subcontratadas, sendo que qualquer contato porventura necessário, de natureza técnica, administrativa, financeira ou jurídica que decorra dos trabalhos realizados será mantido exclusivamente com a contratada, que responderá por seu pessoal técnico e operacional e, também, por prejuízos e danos que eventualmente estas causarem.



Prefeitura do Município de Bertioga

Estado de São Paulo

Estância Balneária



Prefeitura do Município de Bertioga

Estado de São Paulo

Estância Balneária

		PLANILHA ORÇAMENTARIA	29/03/2021			
		OBJETO: INSTALAÇÕES ELÉTRICAS				
		OBRA / SERVIÇOS: MANUT. DE ILUMINAÇÃO PÚBLICA - PREVENTIVA E CORRETIVA				
		LOCAL: MUNICIPIO DE BERTIOGA				
Item	Código :	Descrição dos Serviços	Unid.	Quant.	Preço Unitário R\$	Preço Total R\$
		SERVIÇO DE MANUTENÇÃO				
		LAMPADA				
OK	cotação	Lâmpada de vapor de sódio elipsoidal ou tubular, base E40 de 100 W	unid	600	36,38	21.828,00
**	39376	Lâmpada de vapor metálico tubular, base E40 de 150W	unid	500	37,56	18.780,00
**	3749	Lâmpada de vapor metálico elipsoidal, base E40 de 250 W	unid	700	32,65	22.855,00
**	3752	Lâmpada de vapor metálico tubular, base E40 de 400 W	unid	100	73,50	7.350,00
		LED				
**	39389	Refletor retangular bivolt LED 10 W	unid	20	22,41	448,20
**	39390	Refletor retangular bivolt LED 30 W	unid	20	46,98	939,60



Prefeitura do Município de Bertioga
Estado de São Paulo
Estância Balneária

**	39391	Refletor retangular bivolt LED 50 W	unid	20	52,74	1.054,80
OK	cotação	Refletor retangular bivolt LED 100W	unid	20	365,33	7.306,60
OK	cotação	Refletor retangular bivolt LED 150W	unid	20	438,00	8.760,00
OK	cotação	Refletor retangular bivolt LED 200W	unid	20	557,00	11.140,00
**	42244	Luminaria de LED iluminação publica com potência máxima de 50 W e fluxo Luminoso mínimo de 6.000 Lumens	unid	200	231,67	46.334,00
**	42245	Luminaria de LED iluminação publica com potência máxima de 70 W e fluxo Luminoso mínimo de 8.000 Lumens	unid	500	427,49	213.745,00
**	42246	Luminaria de LED iluminação publica com potência máxima de 100 W e fluxo Luminoso mínimo de 11.300 Lumens.	unid	100	473,22	47.322,00
**	42243	Luminaria de LED iluminação publica com Potência máxima de 140 W e fluxo Luminoso mínimo de 16.000 Lumens.	unid	50	570,61	28.530,50
**	42247	Luminaria de LED iluminação publica com potência máxima de 180 W e fluxo Luminoso mínimo de 21.600 Lumens	unid	1000	770,88	770.880,00
**	42248	Luminaria de LED iluminação publica com potência máxima de 240 W e fluxo Luminoso mínimo de 29.000 Lumens.	unid	50	895,44	44.772,00
**	42249	Luminaria de LED iluminação publica com	unid	50	1.483,4	74.171,00



Prefeitura do Município de Bertioga
Estado de São Paulo
Estância Balneária

		potência máxima de 350 W e fluxo Luminoso mínimo de 42.000 Lumens			2	
OK	cotação	Projektor retangular bivolt LED com potência máxima de 500 W e fluxo Luminoso mínimo de 60.000 Lumens.	unid	10	6.179,01	61.790,10
OK	cotação	Projektor retangular bivolt LED com Potência máxima de 800 W e fluxo Luminoso mínimo de 80.000 Lumens.	unid	10	7.776,62	77.766,20
OK	cotação	Projektor retangular bivolt LED com potência máxima de 1000 W e fluxo Luminoso mínimo de 85.000 Lumens	unid	60	10.939,33	656.359,80
		REATOR				
ok	cotação	Reator eletromagnético de alto fator de potência, para lâmpada vapor metálico 100 W / 220 V	unid	200	51,07	10.214,00
*	41,08.230	Reator eletromagnético de alto fator de potência, para lâmpada vapor metálico 150 W / 220 V	unid	150	91,79	13.768,50
*	41.08.250	Reator eletromagnético de alto fator de potência, para lâmpada vapor metálico 250 W / 220 V	unid	1000	118,18	118.180,00
*	41.08.270	Reator eletromagnético de alto fator de potência, para lâmpada vapor metálico 400 W / 220 V	unid	150	160,51	24.076,50
		RELE				
*	40.11.010	Relé fotoelétrico 50/60 Hz 110/220 V -1200 VA, completo	unid	2000	76,53	153.060,00
*	40.11.0	Relé de tempo eletrônico	unid	10		1.146,10



Prefeitura do Município de Bertioga
Estado de São Paulo
Estância Balneária

	60	de 0,6 até 6 seg. - 220V - 50/60 Hz			114,61	
*	40.11.2 40	Relé de tempo eletrônico de 3 até 30 seg. - 220V - 50/60Hz	unid	10	111,94	1.119,40
		IGNITOR				
**	3390	Ignitor para partida lâmpada vapor metálico alta pressão até 400W	unid	150	22,25	3.337,50
		BRAÇO COMUM				
ok	cotação	Braço em tubo de ferro galvanizado de 0,33 x 1,70m a 2.0m para fixação de uma luminária	unid	100	259,89	25.989,00
ok	cotação	Braço em tubo de ferro galvanizado de 0,49 x 3,00 m para fixação de uma luminária	unid	100	326,75	32.675,00
		BRAÇO TIPO ORNAMENTAL				
ok	cotação	Braço em tubo de ferro galvanizado de 0,33 x 2,00 m para fixação de uma luminária	unid	50	726,41	36.320,50
ok	cotação	Braço em tubo de ferro galvanizado de 0,33 x 2,50 m para fixação de uma luminária	unid	50	855,26	42.763,00
ok	cotação	Braço em tubo de ferro galvanizado de 0,49 x 3,00 m para fixação de uma luminária	unid	50	959,25	47.962,50
		LUMINARIAS				
*	41.11.1 10	Luminária retangular fechada para iluminação externa em poste, tipo	unid	150	353,62	53.043,00



Prefeitura do Município de Bertioga
Estado de São Paulo
Estância Balneária

		pétala pequena				
*	41.11.1 00	Luminária retangular fechada para iluminação externa em poste, tipo pétala grande	unid	150	432,69	64.903,50
		BRAÇADEIRAS				
*	42.05.0 20	Braçadeira de contraventagem para mastro de diametro 2 pol.	unid	200	20,36	4.072,00
		CRUZETA				-
*	41.10.0 60	Cruzeta reforçada em ferro galvanizado poara fixação de 04 luminarias	unid	10	643,85	6.438,50
*	41.10.0 80	Cruzeta reforçada em ferro galvanizado poara fixação de 02 luminarias	unid	10	347,76	3.477,60
		CESTANTE				
ok	cotação	Cestante tubular em aço gavanizado para fixação de 4 luminarias	unid	5	2.327,3 3	11.636,65
ok	cotação	Cestante tubular em aço gavanizado para fixação de 3 luminarias	unid	5	1.859,0 0	9.295,00
		CINTAS				
*	42.05.0 20	Braçadeira de contraventagem para mastro de diametro 2 pol.	unid	600	20,36	12.216,00
		PROTEÇÃO				
*	37.13.6 30	Disjuntor termo magnetico,bipolar 127/220,corrente de 10A até 50A	unid	30	102,09	3.062,40
*	37.13.6 40	Disjuntor termo magnetico,bipolar 220/380,corrente de 60A até 100A	unid	30	147,66	4.429,80



Prefeitura do Município de Bertioga
Estado de São Paulo
Estância Balneária

*	37.13.6 60	Disjuntor termo magnetico, tripolar 220/380, corrente de 60A até 100A	unid	30	167,34	5.020,20
		CONTATOR				
*	40.10.0 80	Contator de potência 22 A/25 A - 2na+2nf	unid	3	322,03	966,09
*	40.10.1 00	Contator de potência 32 A - 2na+2nf	unid	30	462,05	13.861,50
*	40.10.1 10	Contator de potência 50 A - 2na+2nf	unid	100	776,61	77.661,00
*	40.10.1 32	Contator de potência 65 A - 2na+2nf	unid	10	971,07	9.710,70
		FIAÇÃO				
*	39.03.1 60	Cabo de cobre de 1,5 mm ² , isolamento 0,6/1 kV - isolação em PVC 70°C BIPOLAR	mts	100	2,86	286,00
*	39.03.1 70	Cabo de cobre de 2,5 mm ² , isolamento 0,6/1 kV - isolação em PVC 70°C- tripolar	mts	2500	4,08	10.200,00
*	39.03.1 74	Cabo de cobre de 4 mm ² , isolamento 0,6/1 kV - isolação em PVC 70°C tripolar	mts	500	5,63	2.815,00
*	39.26.0 50	Cabo de cobre de 10,0 mm, isolamento 0,6/1 kV - isolação em PVC 70°C	mts	1000	12,87	12.870,00
*	39.26.0 60	Cabo de cobre de 16,0 mm, isolamento 0,6/1 kV - isolação em PVC 70°C	mts	1000	18,32	18.320,00
*	39.26.0 70	Cabo de cobre de 25,0 mm, isolamento 0,6/1 kV - isolação em PVC 70°C	mts	1000	27,63	27.630,00
		POSTE				
*	41.10.0 30	Poste telecônico reto em aço SAE 1010/1020 galvanizado a fogo, altura de 10,00 m	unid	30	2.180,0 4	65.401,20



Prefeitura do Município de Bertioga
Estado de São Paulo
Estância Balneária

*	68.01.3 60	Poste de concreto duplo T- 7,5/200 kgf	unid	10	1.437,6 4	14.376,40
*	68.01.6 50	Poste de concreto circular, 200 kg h=16,00m	unid	10	2.412,6 4	24.126,40
		SERVIÇOS				
**	2436	Eletricista	H	5760	17,22	99.187,20
**	247	Ajudante de eletricista	H	5760	12,39	71.366,40
		TOTAL				3.259.117,34
		BDI - BONIFICAÇÃO E DESPESAS INDIRETAS	%	27,23		887.457,65
		TOTAL DOS SERVIÇOS C/ BDI				4.146.574,99
		DGE-Nelson 2021				
*	TABELA CPOS 181					
**	TABELA SINAP 01/2021					



Prefeitura do Município de Bertioga
Estado de São Paulo
Estância Balneária

COMPOSIÇÃO DO B.D.I CONSTRUÇÃO E MANUTENÇÃO DE ESTAÇÕES E REDES DE DISTRIBUIÇÃO ELÉTRICA

		VARIÁVEIS	1º QUARTIL (%)	MÉDIO (%)	3º QUARTIL (%)
1	Administração Central	AC	5,29		
2	Seguro e Garantia - SG= S+G	SG	0,25		
3	Risco	R	1,00		
4	Despesas Financeiras	DF	1,01		
5	Lucro	L	8,00		
6	Pis	P	0,65		
7	Cofins	C	3,00		
8	ISSQN	I	5,00		

FÓRMULA

$$BDI = [(1 + (H11 + H12 + H13) / 100) * (1 + H14 / 100) * (1 + H15 / 100)] / [(1 - (H16 + H17 + H18) / 100) - 1] =>$$

0,272308028 0,00% 0,00%

ADOTADO \rightarrow **27,23%**



Prefeitura do Município de Bertioga
Estado de São Paulo
Estância Balneária

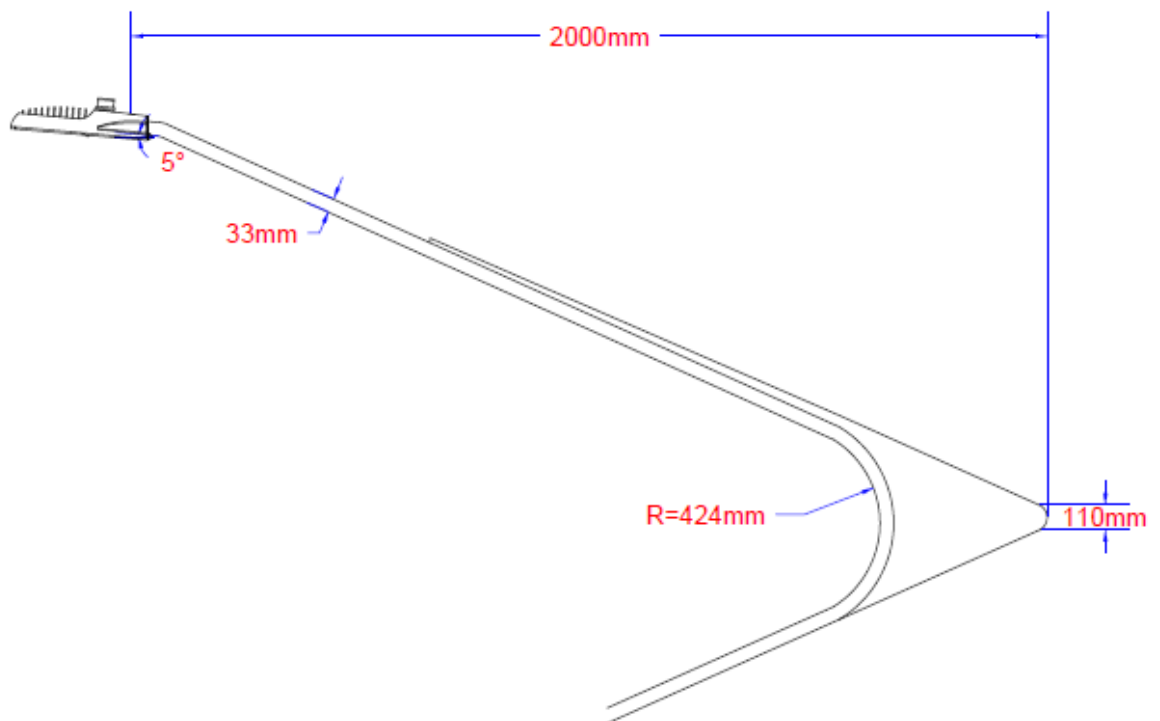
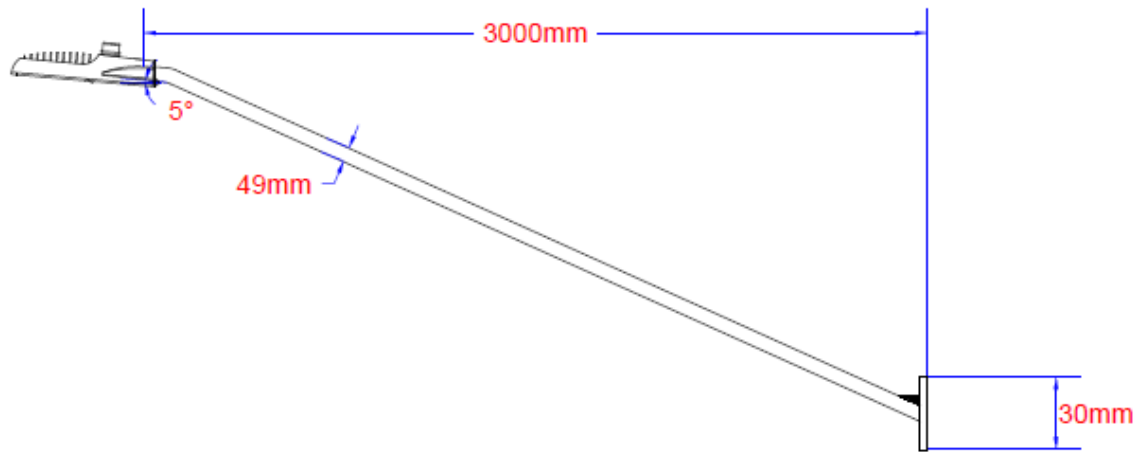



Prefeitura do Município de Bertioga
Estado de São Paulo
Estância Balneária

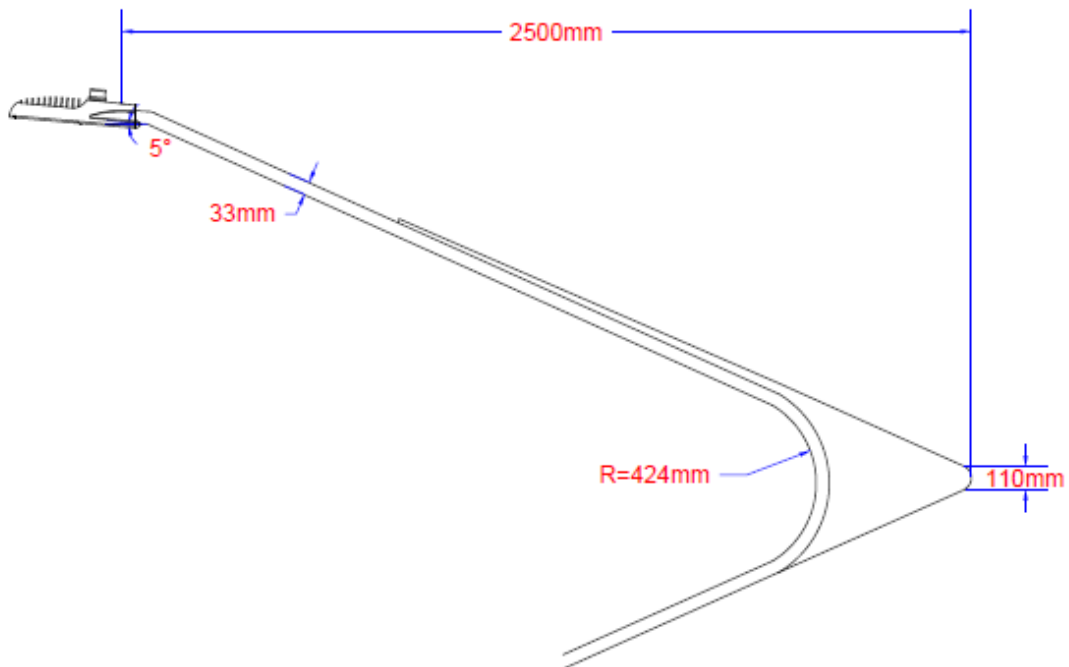
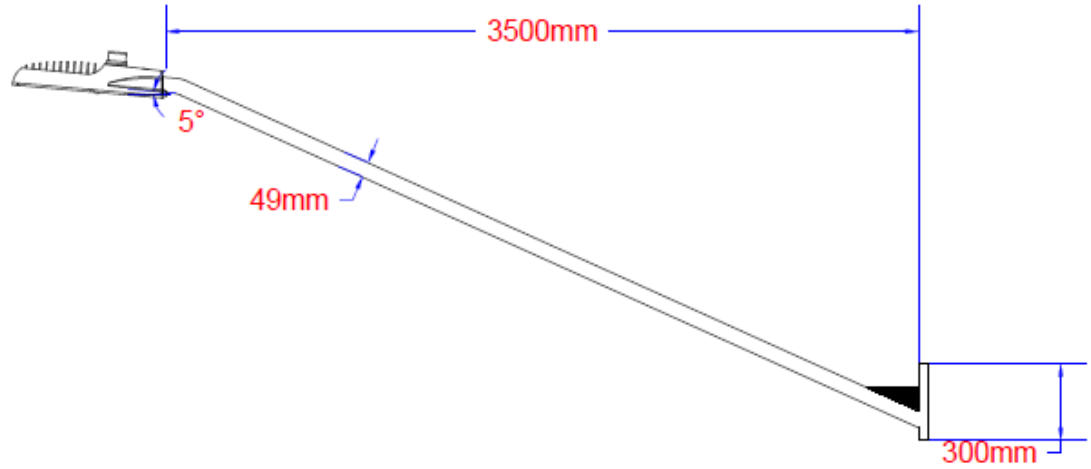



Prefeitura do Município de Bertioga
Estado de São Paulo
Estância Balneária

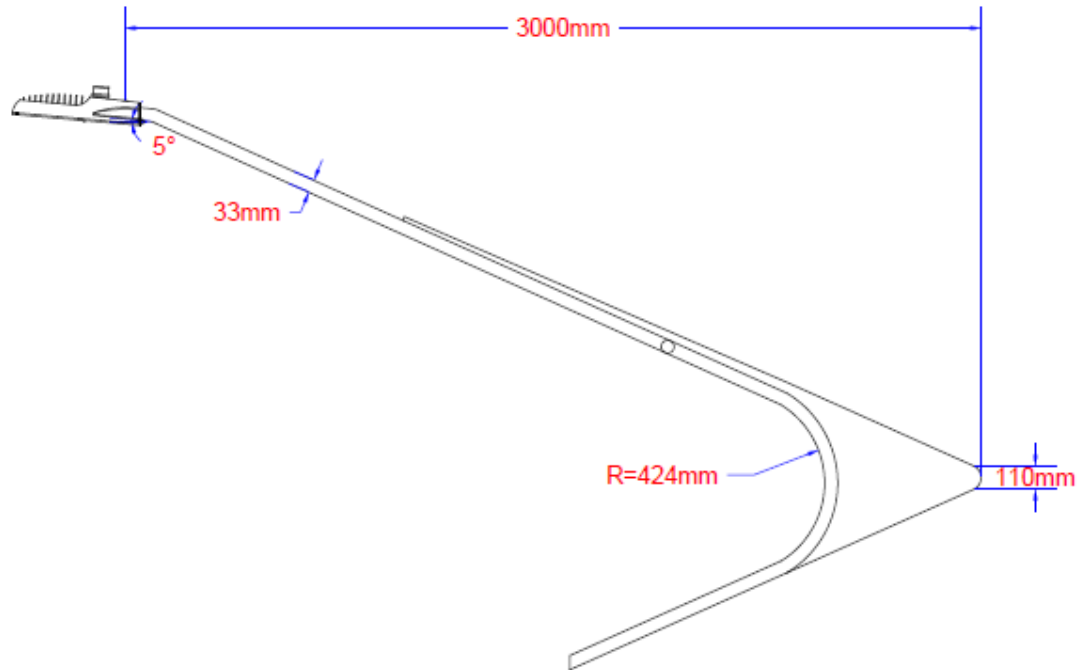



Prefeitura do Município de Bertioga
Estado de São Paulo
Estância Balneária

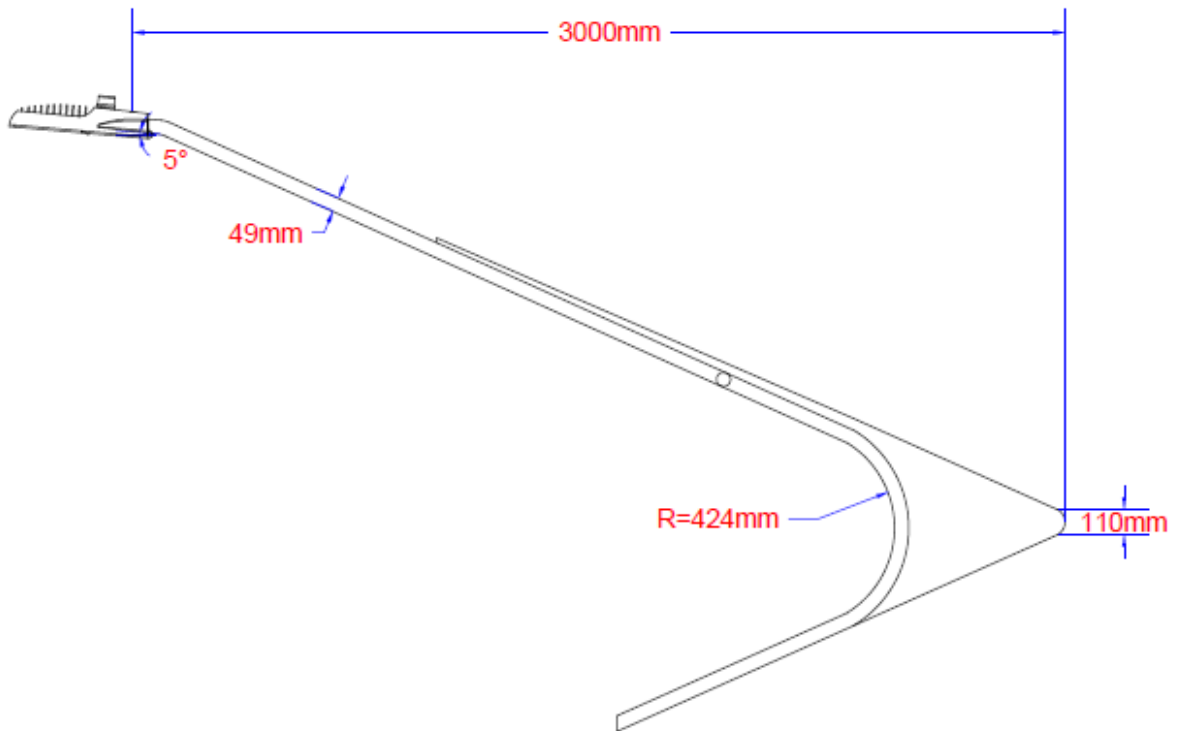
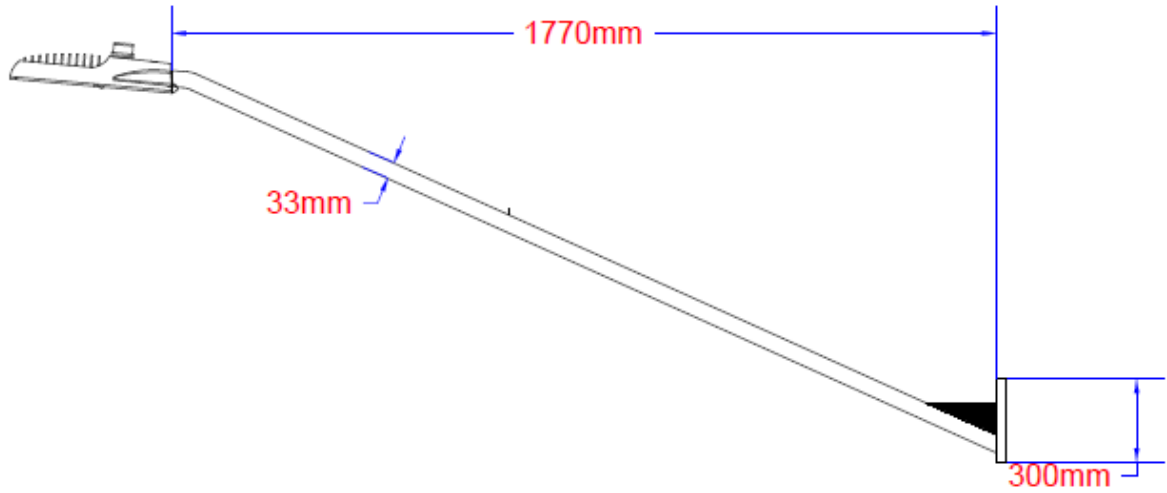



Prefeitura do Município de Bertioga
Estado de São Paulo
Estância Balneária

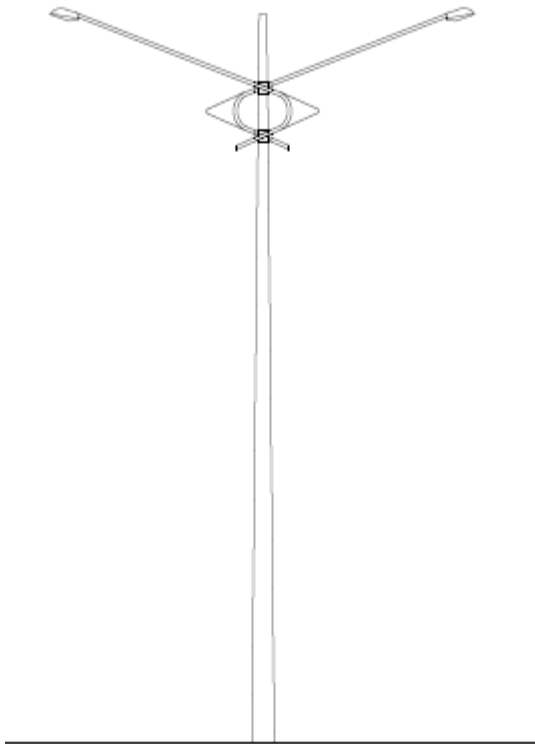
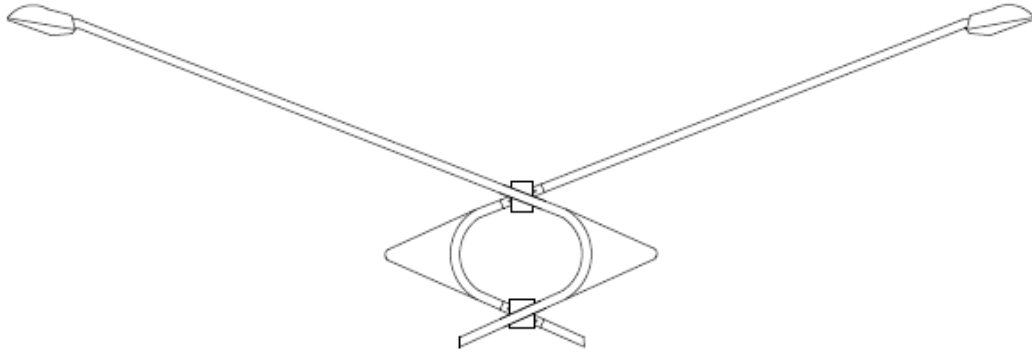



Prefeitura do Município de Bertioga
Estado de São Paulo
Estância Balneária

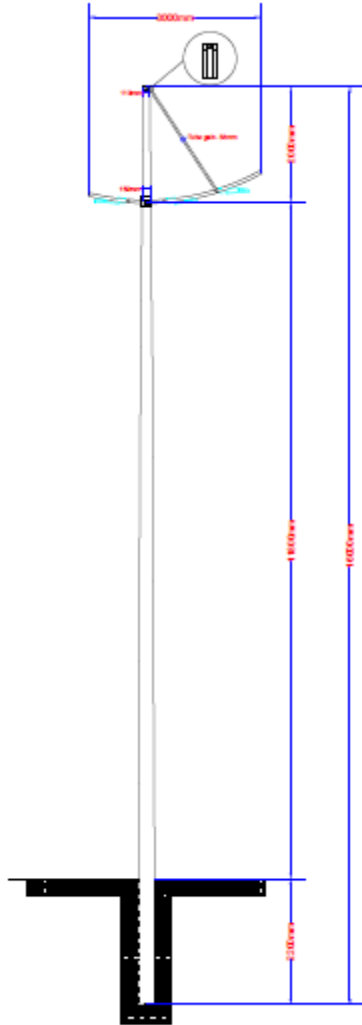



Prefeitura do Município de Bertioga
Estado de São Paulo
Estância Balneária

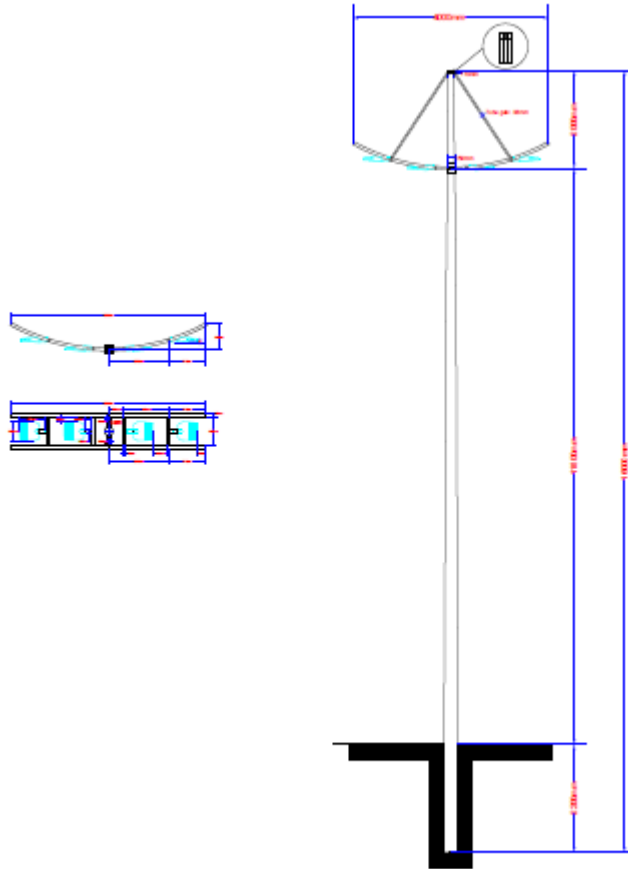



Prefeitura do Município de Bertioga
Estado de São Paulo
Estância Balneária

ANEXO II

CONCORRENCIA nº 03/2021

PROPOSTA
MODELO DA PROPOSTA
(papel timbrado da empresa licitante)

_____, ____ de _____ de 2021.

À
Prefeitura do Município de Bertioga

Referência: Concorrência Pública nº **03/2020**
Processo nº 2920/2021

PROPOSTA COMERCIAL

A empresa....., estabelecida à
....., C.N.P.J .nº....., para ,
nos termos da Concorrência nº **03/2021**, propõe para a execução do **Objeto do certame**, o
valor de _____ R\$
(_____), conforme planilha orçamentária que acompanha a presente.

DECLARAÇÕES

1. Declaramos que o preço por nós ofertado será para prestar os serviços conforme todas as exigências constantes do Edital e demais anexos que compõe a Concorrência nº ___/2020.
2. Declaramos que entregaremos o objeto licitado, de acordo com o cronograma que acompanha a presente proposta.
3. Declaramos que estamos de acordo com prazos, medições e condição de pagamento.
5. Declaramos que o prazo de validade para a nossa proposta é de ... (.....) dias.
6. Declaramos que o BDI (Benefícios e Despesas Indiretas) utilizado é de _____% (_____) por cento.

Loca/Data

Razão Social/CNPJ
Representante Legal da Licitante



Prefeitura do Município de Bertioga

Estado de São Paulo

Estância Balneária

PLANILHA ORÇAMENTARIA

Descrição dos Serviços	Unid.	Quant.	Preço Unitário R\$	Preço Total R\$
SERVIÇO DE MANUTENÇÃO				
LAMPADA				
Lâmpada de vapor de sódio elipsoidal ou tubular, base E40 de 100 W	unid	600		
Lâmpada de vapor metálico tubular, base E40 de 150W	unid	500		
Lâmpada de vapor metálico elipsoidal, base E40 de 250 W	unid	700		
Lâmpada de vapor metálico tubular, base E40 de 400 W	unid	100		
LED				
Refletor retangular bivolt LED 10 W	unid	20		
Refletor retangular bivolt LED 30 W	unid	20		
Refletor retangular bivolt LED 50 W	unid	20		
Refletor retangular bivolt LED 100W	unid	20		
Refletor retangular bivolt LED 150W	unid	20		
Refletor retangular bivolt LED 200W	unid	20		
Luminaria de LED iluminação publica com potência máxima de 50 W e fluxo Luminoso mínimo de 6.000 Lumens	unid	200		
Luminaria de LED iluminação publica com potência máxima de 70 W e fluxo Luminoso mínimo de 8.000 Lumens	unid	500		
Luminaria de LED iluminação publica com potência máxima de 100 W e fluxo Luminoso mínimo de 11.300 Lumens.	unid	100		
Luminaria de LED iluminação publica com Potência máxima de 140 W e fluxo Luminoso mínimo de 16.000 Lumens.	unid	50		
Luminaria de LED iluminação publica com potência máxima de 180 W e fluxo Luminoso mínimo de 21.600 Lumens	unid	1000		
Luminaria de LED iluminação publica com potência máxima de 240 W e fluxo Luminoso mínimo de 29.000 Lumens.	unid	50		
Luminaria de LED iluminação publica com potência máxima de 350 W e fluxo Luminoso mínimo de 42.000 Lumens	unid	50		
Projeto retangular bivolt LED com potência máxima de 500 W e fluxo Luminoso mínimo de 60.000 Lumens.	unid	10		
Projeto retangular bivolt LED com Potência máxima de 800 W e fluxo Luminoso mínimo de 80.000 Lumens	unid	10		
Projeto retangular bivolt LED com potência máxima de 1000 W e fluxo Luminoso mínimo de 85.000 Lumens	unid	60		
REATOR				
Reator eletromagnético de alto fator de potência, para lâmpada vapor metálico 100 W / 220 V	unid	200		
Reator eletromagnético de alto fator de potência, para lâmpada vapor metálico 150 W / 220 V	unid	150		
Reator eletromagnético de alto fator de potência, para lâmpada vapor metálico 250 W / 220 V	unid	1000		
Reator eletromagnético de alto fator de potência, para lâmpada vapor metálico 400 W / 220 V	unid	150		



Prefeitura do Município de Bertioga

Estado de São Paulo

Estância Balneária

RELE			
Relé fotoelétrico 50/60 Hz 110/220 V -1200 VA, completo	unid	2000	
Relé de tempo eletrônico de 0,6 até 6 seg. - 220V - 50/60 Hz	unid	10	
Relé de tempo eletrônico de 3 até 30 seg. - 220V - 50/60Hz	unid	10	
IGNITOR			
Ignitor para partida lâmpada vapor metálico alta pressão até 400W	unid	150	
BRAÇO COMUM			
Braço em tubo de ferro galvanizado de 0,33 x 1,70m a 2.0m para fixação de uma luminária	unid	100	
Braço em tubo de ferro galvanizado de 0,49 x 3,00 m para fixação de uma luminária	unid	100	
BRAÇO TIPO ORNAMENTAL			
Braço em tubo de ferro galvanizado de 0,33 x 2,00 m para fixação de uma luminária	unid	50	
Braço em tubo de ferro galvanizado de 0,33 x 2,50 m para fixação de uma luminária	unid	50	
Braço em tubo de ferro galvanizado de 0,49 x 3,00 m para fixação de uma luminária	unid	50	
LUMINARIAS			
Luminária retangular fechada para iluminação externa em poste, tipo pétala pequena	unid	150	
Luminária retangular fechada para iluminação externa em poste, tipo pétala grande	unid	150	
BRAÇADEIRAS			
Braçadeira de contraventagem para mastro de diametro 2 pol.	unid	200	
CRUZETA			
Cruzeta reforçada em ferro galvanizado poara fixação de 04 luminarias	unid	10	
Cruzeta reforçada em ferro galvanizado poara fixação de 02 luminarias	unid	10	
CESTANTE			
Cestante tubular em aço gavanizado para fixação de 4 luminarias	unid	5	
Cestante tubular em aço gavanizado para fixação de 3 luminarias	unid	5	
CINTAS			



Prefeitura do Município de Bertioga

Estado de São Paulo

Estância Balneária

Braçadeira de contraventagem para mastro de diametro 2 pol.	unid	600		
PROTEÇÃO				
Disjuntor termo magnetico,bipolar 127/220,corrente de 10A até 50A	unid	30		
Disjuntor termo magnetico,bipolar 220/380,corrente de 60A até 100A	unid	30		
Disjuntor termo magnetico,tripolar220/380,corrente de 60A até 100A	unid	30		
CONTATOR				
Contator de potência 22 A/25 A - 2na+2nf	unid	3		
Contator de potência 32 A - 2na+2nf	unid	30		
Contator de potência 50 A - 2na+2nf	unid	100		
Contator de potência 65 A - 2na+2nf	unid	10		
FIAÇÃO				
Cabo de cobre de 1,5 mm ² , isolamento 0,6/1 kV - isolação em PVC 70°C BIPOLAR	mts	100		
Cabo de cobre de 2,5 mm ² , isolamento 0,6/1 kV - isolação em PVC 70°C-tripolar	mts	2500		
Cabo de cobre de 4 mm ² , isolamento 0,6/1 kV - isolação em PVC 70°C tripolar	mts	500		
Cabo de cobre de 10,0 mm, isolamento 0,6/1 kV - isolação em PVC 70°C	mts	1000		
Cabo de cobre de 16,0 mm, isolamento 0,6/1 kV - isolação em PVC 70°C	mts	1000		
Cabo de cobre de 25,0 mm, isolamento 0,6/1 kV - isolação em PVC 70°C	mts	1000		
POSTE				
Poste telecônico reto em aço SAE 1010/1020 galvanizado a fogo, altura de 10,00 m	unid	30		
Poste de concreto duplo T-7,5/200 kgf	unid	10		
Poste de concreto circular,200 kg h=16,00m	unid	10		
SERVIÇOS				
Eletricista	H	5760		
Ajudante de eletricista	H	5760		
TOTAL				
BDI - BONIFICAÇÃO E DESPESAS INDIRETAS	%	27,23		
TOTAL DOS SERVIÇOS C/ BDI				



Prefeitura do Município de Bertioga
Estado de São Paulo
Estância Balneária

ANEXO III

CONCORRENCIA nº 03/2021

**DECLARAÇÃO DE NÃO EMPREGAR MENOR
(MODELO)**

**A PREFEITURA DE BERTIOGA
DIRETORIA DE LICITAÇÃO E COMPRAS
Concorrência nº 03/2021**

Processo Administrativo nº 2920/2021

Objeto: Contratação de empresa de engenharia elétrica especializada para prestação de serviços e manutenção do sistema de iluminação pública do município de Bertioga.

(Nome da Empresa) _____ inscrito no CNPJ nº, por intermédio de seu representante legal o(a) Sr(a), portador(a) da Carteira de Identidade nº e do CPF Nº,
DECLARA, para fins do disposto no inciso V do art. 27 da Lei nº 8.666, de 21 de junho de 1993, acrescido pela Lei nº 9.854, de 27 de outubro de 1999, que não emprega menor de dezoito anos em trabalho noturno, perigoso ou insalubre e não emprega menor de dezesseis anos.

Ressalva: emprega menor, a partir de quatorze anos, na condição de aprendiz.

.....
Local e data.

.....
(identificação e assinatura do representante legal)



Prefeitura do Município de Bertioga
Estado de São Paulo
Estância Balneária

ANEXO IV

CONCORRENCIA nº 03/2021

**DECLARAÇÃO DE INEXISTÊNCIA DE FATOS IMPEDITIVOS À
HABILITAÇÃO
(MODELO)**

**A PREFEITURA DE BERTIOGA
DIRETORIA DE LICITAÇÃO E COMPRAS
Concorrência nº 03/2021
Processo Administrativo nº 2920/2021**

Objeto: Contratação de empresa de engenharia elétrica especializada para prestação de serviços e manutenção do sistema de iluminação pública do município de Bertioga.

(Nome da Empresa)

.....
....., CNPJ nº, sediada em
....., DECLARA, sob as penas da lei, que até a
presente data, inexistem fatos impeditivos para sua habilitação no presente processo
licitatório, ciente da obrigatoriedade de declarar ocorrências posteriores.

Local e data

.....
Nome completo e assinatura do declarante
CPF e RG



Prefeitura do Município de Bertioga
Estado de São Paulo
Estância Balneária

ANEXO V

CONCORRENCIA nº 03/2021

**CREDENCIAMENTO ESPECÍFICO
(MODELO)**

**A PREFEITURA DE BERTIOGA
DIRETORIA DE LICITAÇÃO E COMPRAS
Concorrência nº 03/2021
Processo Administrativo nº 2920/2021**

Objeto: Contratação de empresa de engenharia elétrica especializada para prestação de serviços e manutenção do sistema de iluminação pública do município de Bertioga.

Pelo presente, a empresa.....,
situada à....., CNPJ
nº , por seu
..... (diretor ou sócio com poderes de
gerência), outorga ao Sr., RG nº,
amplos poderes para representá-la junto à Prefeitura do Município de Bertioga, na
CONCORRENCIA nº 03/2021, PROCESSO ADMINISTRATIVO Nº. 2920/2021,
inclusive poderes para interpor ou desistir de recursos, receber intimações, enfim,
praticar todos os atos que julgar necessário ao citado processo, podendo o
credenciado receber intimações no seguinte endereço:(Rua, número,
complementos, bairro, cidade, unidade da federação, CEP).

(Local e Data)

(Nome e assinatura do subscritor, devidamente identificado)



Prefeitura do Município de Bertioga
Estado de São Paulo
Estância Balneária

ANEXO VI

CONCORRENCIA nº 03/2021

MINUTA DO CONTRATO

CONTRATO DE PRESTAÇÃO DE SERVIÇOS Nº /2021-	
PROCESSO ADMINISTRATIVO Nº 2920/2021	
CONTRATADA:	CÓDIGO:
OBJETO: Contratação de empresa de engenharia elétrica especializada para prestação de serviços e manutenção do sistema de iluminação pública do município de Bertioga., conforme as especificações constantes do Anexo I deste Edital.	

1. PREÂMBULO

PREFEITURA DO MUNICÍPIO DE BERTIOGA com sede à Rua Luiz Pereira de Campos, 901, Bertioga - SP, inscrito no CNPJ sob nº. 68.020.916/0001-47, a seguir denominado simplesmente **CONTRATANTE**, representado pelo Secretário de Serviços Urbanos, _____, portador da cédula de identidade nº _____ e CPF/MF nº _____ e a empresa _____, CNPJ nº _____, estabelecida à _____, neste ato representada pelo signatário ao final identificado, a seguir denominada simplesmente **CONTRATADA**, ficando as partes subordinadas às disposições da Lei Federal nº 8.666/93, de 21 de junho de 1.993 e condições constantes deste contrato.

Este contrato decorre de homologação pela autoridade competente de licitação na modalidade Concorrência nº 03/2021, que se acha juntada ao **Processo Administrativo nº 2920/2021**.

DESCRIÇÃO E CONDIÇÕES

O presente instrumento tem por objeto a Contratação de empresa de engenharia elétrica especializada para prestação de serviços e manutenção do sistema de iluminação pública do município de Bertioga., sob o regime de execução de empreitada por preço global, conforme especificações contidas no Edital de Concorrência nº ___/2021 e seus anexos, e na conformidade da Lei nº 8.666, de 21 de junho de 1.993 e suas alterações.

PARÁGRAFO PRIMEIRO – Os serviços deverão seguir rigorosamente os projetos constantes do Edital, devendo ser executados, obrigatoriamente, no período avençado.

PARAGRAFO SEGUNDO: O objeto do presente contrato será executado sob o regime de execução indireta, na modalidade de empreitada por preço global.



Prefeitura do Município de Bertioga
Estado de São Paulo
Estância Balneária

PARÁGRAFO TERCEIRO: GESTOR: O CONTRATANTE designa como gestor do contrato, Sr.

_____.

1. PRAZOS

2. VIGÊNCIA CONTRATUAL - Este contrato tem vigência de 12 (doze) meses, contados da data da Assinatura do contrato.

3. VALOR, RECURSOS, CONDIÇÕES DE PAGAMENTO E REAJUSTES

3. VALOR - O valor total deste Contrato é de R\$ _____ (_____).

PARAGRAFO PRIMEIRO. RECURSOS - A despesa onerará, inicialmente, as dotações abaixo codificadas:

DOTAÇÃO ORÇAMENTÁRIA

PARAGRAFO SEGUNDO: FORMA DE PAGAMENTO - O pagamento será efetuado: conforme medição mensal, pelo Órgão competente, no prazo de até 30 (trinta) dias contados da data do atesto da Secretaria de Serviços Urbanos.

PARAGRAFO TERCEIRO A Prefeitura procederá a conferência da medição, findo os quais a CONTRATADA emitirá a respectiva fatura, que será quitada, observado o disposto no parágrafo seguinte.

PARÁGRAFO QUARTO – A CONTRATADA por ocasião dos pagamentos deverá, obrigatoriamente, comprovar o recolhimento dos encargos previdenciários e sociais resultantes da execução do contrato, de forma que venha a ser elidida a responsabilidade solidária desta Administração, devendo ainda por ocasião da apresentação dos documentos anexar cópias do CND obtido junto ao INSS, bem como do CRF, obtido perante o FGTS (CEF), e Certidão Negativa de Débitos Trabalhistas dentro dos seus respectivos prazos de validade. A não apresentação dos documentos citados implicará na retenção do pagamento

PARAGRAFO QUINTO: O pagamento será efetuado mediante depósito exclusivamente através de crédito em conta corrente, indicada pela contratada.

PARAGRAFO SEXTO - Não será efetuado qualquer pagamento à licitante vencedora enquanto perdurar pendência de liquidação de obrigações em virtude de penalidades ou inadimplência contratual.

PARAGRAFO SETIMO - A liberação do pagamento ficará condicionada a manutenção da situação da licitante vencedora em relação às regularidades fiscais e trabalhistas exigidas na licitação.



Prefeitura do Município de Bertioga
Estado de São Paulo
Estância Balneária

PARAGRAFO OITAVO - O contratante pagará a(s) Nota(s) Fiscal(is) / Fatura(s) somente à **CONTRATADA**, vedada sua negociação com terceiros ou sua colocação em cobrança bancária.

PARAGRAFO NONO - A **CONTRATADA** deverá fazer constar na Nota Fiscal / Fatura correspondente, emitida sem rasura, e em letra bem legível, o número de sua conta corrente, o nome do Banco e a respectiva Agência.

PARAGRAFO DÉCIMO - A Fiscalização da Administração Municipal somente atestará a execução dos serviços e liberará a Nota Fiscal para pagamento, quando cumpridas, pela **CONTRATADA**, todas as condições pactuadas.

PARAGRAFO DÉCIMO PRIMEIRO - A Fiscalização da Prefeitura somente atestará a execução dos serviços e liberará a Nota Fiscal para pagamento, quando cumpridas, pela **CONTRATADA**, todas as condições pactuadas.

A) – Os pagamentos serão efetuados por serviços executados, de acordo com as planilhas apresentadas pela vencedora do certame licitatório.

B) – Para efeito de pagamento das etapas de serviços executados, será observado o que estabelecem as legislações vigentes do INSS e FGTS quanto aos procedimentos de retenção, recolhimento e fiscalização relativos aos encargos previdenciários.

PARAGRAFO DÉCIMO SEGUNDO - Havendo erro na Nota Fiscal ou circunstâncias que impeçam a liquidação da despesa, a mesma será devolvida e o pagamento ficará pendente até que a **CONTRATADA** providencie as medidas saneadoras. Nesta hipótese, o prazo para pagamento iniciar-se-á após a regularização da situação ou reapresentação de novo documento fiscal, não acarretando qualquer ônus à **CONTRATANTE**.

PARÁGRAFO DECIMO TERCEIRO - A liberação do pagamento ficará condicionada a manutenção da situação da proponente vencedora em relação às condições de habilitação e qualificação exigidas na licitação.

PARÁGRAFO DECIMO QUARTO – Os pagamentos serão efetuados por etapas de serviços executados, não se admitindo em nenhuma hipótese o pagamento de materiais entregues na obra.

PARÁGRAFO DECIMO QUINTO - A liberação do pagamento ficará condicionada a manutenção da situação da proponente vencedora em relação às condições de habilitação e qualificação exigidas na licitação.

PARÁGRAFO DECIMO SEXTO – Os pagamentos serão efetuados por etapas de serviços executados, não se admitindo em nenhuma hipótese o pagamento de materiais entregues na obra.

PARÁGRAFO DECIMO SÉTIMO - O valor do presente contrato é fixo e irrevogável, salvo se porventura por critério da administração o prazo seja prorrogado, ficando estabelecido que nesta hipótese, a correção de preços dos serviços não realizados a contar de um ano após a data da apresentação da proposta, utilizando-se o Índice – IPCA.



Prefeitura do Município de Bertioga
Estado de São Paulo
Estância Balneária

PARÁGRAFO DECIMO OITAVO. Não podendo ser repassados ao custo do contrato os reajustes salariais espontâneos ou aqueles decorrentes de acordos ou convenções coletivas, realizadas fora da data-base da categoria.

4 - DOS ACRÉSCIMOS E/OU SUPRESSÕES

4. A CONTRATADA fica obrigada a aceitar, nas mesmas condições contratuais, os acréscimos ou supressões que se fizerem necessários no objeto do presente CONTRATO, dentro dos limites previstos o § 1º do Artigo 65 da Lei nº 8.666/93.

5 - DO LOCAL, DAS CONDIÇÕES DE EXECUÇÃO E RECEBIMENTO DO OBJETO

Os locais e as condições de execução, bem como a forma de recebimento do objeto contratado, obedecerão ao seguinte:

PARÁGRAFO PRIMEIRO – O objeto do presente contrato deverá ser executado concomitantemente pela CONTRATADA nos locais indicados nos Projetos fornecidos pela CONTRATANTE,

PARÁGRAFO SEGUNDO – A obra terá seu início, a contar da assinatura do contrato.

PARÁGRAFO TERCEIRO – O objeto do contrato será recebido pela CONTRATANTE, nos termos da lei 8.666/93:

PARÁGRAFO QUARTO - Os serviços a serem executados prevêm obediência às Normas Técnicas da ABNT e às normas dos fabricantes dos materiais e equipamentos.

PARÁGRAFO QUINTO - A execução de todos os serviços obedecerá rigorosamente às indicações constantes do Projeto fornecido pela CONTRATANTE.

PARÁGRAFO SEXTO - Ao final dos serviços, o local deverá ser entregue limpo e livre de entulhos.

PARÁGRAFO SÉTIMO - Sem prejuízo da plena responsabilidade da CONTRATADA perante a CONTRATANTE ou terceiros, os serviços estarão sujeitos a mais ampla e irrestrita fiscalização, a qualquer hora, em toda a área abrangida pelos serviços. A CONTRATANTE exercerá a fiscalização dos serviços por meio de servidor designado para este fim, bem como auxiliares que se fizerem necessários, devidamente designados pela autoridade competente, podendo, ainda, contratar empresa especializada, para auxiliar nesta atividade.

PARÁGRAFO OITAVO - A CONTRATADA facilitará o acesso da fiscalização da CONTRATANTE a todas as fases da obra. Antes de iniciar qualquer serviço, a CONTRATADA pedirá anuência expressa da fiscalização da CONTRATANTE.

PARÁGRAFO NONO - À fiscalização da CONTRATANTE fica assegurado o direito de:



Prefeitura do Município de Bertioga
Estado de São Paulo
Estância Balneária

a) Exigir o cumprimento de todos os itens e subitens do Projeto, memorial descritivo e planilha de serviços e preços fornecida pela CONTRATADA.

b) Rejeitar todo e qualquer serviço mal executado ou material de qualidade inferior ou diferente ao especificado em Projeto, estipulando prazo para a sua retirada e refazimento do serviço, sob ônus da CONTRATADA.

PARÁGRAFO DÉCIMO - A presença da fiscalização da CONTRATANTE na obra não diminuirá a responsabilidade da CONTRATADA.

PARÁGRAFO DÉCIMO PRIMEIRO- A Fiscalização da CONTRATANTE acompanhará a execução dos serviços e examinará os materiais recebidos na obra, antes de suas aplicações, decidindo sobre aceitação ou rejeição dos mesmos.

PARÁGRAFO DÉCIMO SEGUNDO - As exigências da Fiscalização da CONTRATANTE fundamentar-se-ão neste CONTRATO, nas legislações e normas vigentes, no Projeto fornecido pela CONTRATANTE à CONTRATADA e nas regras de boa técnica.

PARÁGRAFO DÉCIMO TERCEIRO - Caberá à CONTRATANTE o dever de:

a) Fazer cumprir todas as disposições das especificações constantes do Projeto e deste CONTRATO.

b) Decidir sobre as divergências de projeto e especificações, motivando a escolha tomada.

PARÁGRAFO DÉCIMO QUARTO - Cabe à CONTRATADA zelar pela proteção dos empregados e de terceiros, durante a execução das obras, seguindo as recomendações expressas na legislação pertinente e normas regulamentadoras quanto à engenharia de segurança e medicina do trabalho.

PARÁGRAFO DÉCIMO QUINTO - Em especial, os serviços objeto do presente CONTRATO deverão ser executados levando-se em conta o estipulado na NR-7 e NR-18, com vistas à saúde, segurança e integridade física do trabalhador. A CONTRATADA deverá fornecer a todos os seus empregados todo os Equipamentos de Proteção Individual (EPI's) e Coletiva (EPC) necessários à sua segurança no trabalho, sem que seja imputado qualquer custo ao empregado ou à CONTRATANTE.

PARÁGRAFO DÉCIMO SEXTO- A CONTRATADA deverá manter na direção dos serviços um profissional de nível superior, habilitado, conforme apresentado em fase licitatória, com conhecimento que lhe permita a execução de todos os serviços, mão de obra em numero suficiente para atender ao cronograma físico financeiro, além dos demais elementos necessários à perfeita administração.

PARÁGRAFO DÉCIMO SÉTIMO - A Administração da obra deverá ser realizada por 1 (um) engenheiro, podendo prestar serviços de fiscalização e 1 (um) Encarregado Geral, devendo este prestar serviços em período integral.

PARÁGRAFO DÉCIMO SÉTIMO - Caberá à CONTRATADA providenciar o pessoal necessário à execução dos serviços, especializados, de competência comprovada, para obtenção de resultados na execução dos serviços.

PARAGRAFO DÉCIMO OITAVO - As especificações para a execução do objeto do presente contrato são aquelas constantes do Projeto disponibilizado quando da publicação do Edital a que



este CONTRATO se vincula, às quais a CONTRATADA declara ter pleno conhecimento e está obrigada a cumprir fielmente.

6 - DA RESPONSABILIDADE DAS PARTES

6. Para garantir o fiel cumprimento do objeto contratado são obrigações das partes:

PARÁGRAFO PRIMEIRO - DA CONTRATANTE

- a) Dar condições para a CONTRATADA executar o objeto do contrato de acordo com os padrões estabelecidos.
- b) Acompanhar e fiscalizar a execução do Contrato por servidor especialmente designado, nos termos do art. 67 da Lei n.º 8.666/93
- c) A fiscalização não altera ou diminui a responsabilidade da CONTRATADA na execução do objeto, nem dos custos inerentes ao refazimento dos serviços.
- d) Receber e conferir o objeto do contrato, consoante as disposições estabelecidas.
- e) Efetuar os pagamentos na forma convencionada.
- f) Permitir que os funcionários da CONTRATADA tenham acesso aos locais de execução dos serviços.
- g) Notificar por escrito, à CONTRATADA, a ocorrência de eventuais imperfeições no curso de execução dos serviços, fixando prazo para a sua correção, com total ônus à CONTRATADA.
- h) Fornecer atestados de capacidade técnica quando solicitado, desde que atendidas as obrigações contratuais.
- i) Fornecer à CONTRATADA arquivos eletrônicos das peças técnicas para reprodução pela CONTRATADA, necessários ao cumprimento do objeto em questão.

PARÁGRAFO SEGUNDO - DA CONTRATADA

- a) Executar fielmente os serviços, compreendendo, inclusive, o fornecimento de mão-de-obra e materiais necessários à execução do objeto, de acordo com as especificações técnicas constantes do Projeto fornecido pela CONTRATANTE e demais termos prescritos no edital de licitação e no presente CONTRATO.
- b) Reparar, corrigir, remover, reconstruir ou substituir, as suas expensas, no total ou em parte, o objeto do contrato em que se verificarem vícios, defeitos ou incorreções resultantes da execução ou de materiais empregados.
- c) Promover diligências junto aos órgãos competentes e/ou Concessionárias de Serviços Públicos, para as respectivas aprovações de projetos, quando for o caso. Ressalta-se, ainda, que caberá à CONTRATADA, todo o ônus e/ou providências cabíveis para remanejamento de instalações junto à locação da obra.



Prefeitura do Município de Bertioga
Estado de São Paulo
Estância Balneária

- d) Possuir corpo técnico qualificado em conformidade com o porte da obra contratada e Anotações de Responsabilidade Técnica apresentadas em processo licitatório a que este CONTRATO se vincula.
- e) Manter durante toda a execução do contrato, em compatibilidade com as obrigações por ela assumidas, todas as condições de habilitação qualificação exigidas para a presente contratação.
- f) Executar os serviços de acordo com as especificações técnicas e prazos determinados no Edital, como também da proposta apresentada apresentado. Caso esta obrigação não seja cumprida dentro do prazo, a CONTRATADA ficará sujeita à multa estabelecida na CLÁUSULA DÉCIMA TERCEIRA deste CONTRATO.
- g) Manter a equipe executora dos serviços convenientemente uniformizada.
- h) Propiciar o acesso da fiscalização da CONTRATANTE aos locais onde se realizarão os serviços, para verificação do efetivo cumprimento das condições pactuadas. A atuação da comissão fiscalizadora da CONTRATANTE não exime a CONTRATADA de sua total e exclusiva responsabilidade sobre a qualidade dos serviços.
- i) Empregar boa técnica na execução dos serviços, com materiais de qualidade, de acordo com o previsto no Edital e Projeto.
- j) Executar todos os serviços complementares julgados necessários para que o local tenha condições de uso satisfatório.
- k) Corrigir e/ou refazer os serviços e substituir os materiais, às suas expensas, não aprovados pela fiscalização da CONTRATANTE, caso os mesmos não atendam às especificações técnicas constantes do Projeto.
- l) Fornecer, além dos materiais especificados e mão-de-obra especializada em quantidade suficiente para cumprimento do objeto licitado, todas as ferramentas necessárias, ficando responsável por seu transporte e guarda.
- m) Fornecer a seus funcionários uniformes e equipamentos de proteção individual (EPI's) e coletiva adequados à execução dos serviços e em conformidade com as normas de segurança vigentes.
- n) Responsabilizar-se por quaisquer danos ao patrimônio da CONTRATANTE, causados por seus funcionários em virtude da execução dos serviços.
- o) Executar limpeza geral, ao final da execução dos serviços, devendo o espaço destinado a obra/serviços ser entregue em perfeitas condições de ocupação e uso.
- p) Obedecer sempre às recomendações dos fabricantes na aplicação dos materiais industrializados e dos de emprego especial, cabendo à CONTRATADA, em qualquer caso, a responsabilidade técnica e os ônus decorrentes de sua má aplicação.
- q) Proceder à substituição, em até 24 horas a partir da comunicação, de materiais, ferramentas ou equipamentos julgados pela fiscalização da CONTRATANTE como inadequados para a execução dos serviços.
- r) Entregar o local objeto do contrato sem instalações provisórias e livres de entulhos ou quaisquer outros elementos que possam impedir a utilização imediata do local. A CONTRATADA deve comunicar, por escrito, à fiscalização da CONTRATANTE, a conclusão dos serviços, para



Prefeitura do Município de Bertioga
Estado de São Paulo
Estância Balneária

que a mesma proceda à vistoria da obra/serviços com vistas à sua aceitação. Todas as superfícies deverão estar impecavelmente limpas.

s) Recuperar áreas ou bens não incluídos no seu trabalho e deixá-los em seu estado original, caso venha, como resultado de suas operações, a danificá-los.

t) Responder pelas despesas relativas a encargos trabalhistas, de seguro de acidentes, impostos, contribuições previdenciárias e quaisquer outras que forem devidas e referentes aos serviços executados por seus empregados, uma vez que os mesmos não têm nenhum vínculo empregatício com a CONTRATANTE.

u) Responder, integralmente, por perdas e danos que vier a causar à CONTRATANTE ou a terceiros em razão de ação ou omissão, dolosa ou culposa, sua ou dos seus prepostos, independentemente de outras cominações contratuais ou legais a que estiver sujeita.

v) Empregar, na execução dos serviços, apenas materiais de qualidade e que obedeçam às especificações técnicas, sob pena de impugnação destes pela fiscalização da CONTRATANTE.

w) Responsabilizar-se integralmente pela sinalização adequada da obra, promovendo a prevenção de acidentes.

x) A sinalização deverá ser realizada de acordo com a orientação da Diretoria de Transito, considerando as características próprias de cada situação (posicionamento na via pública, necessidade de desvio ou interrupção de tráfego, o fluxo e velocidade do tráfego na via e outros), requerendo a utilização de um ou mais equipamentos específicos.

7. PENALIDADES, MULTAS CONTRATUAL

O contratado que descumprir quaisquer das cláusulas contratuais, ou pela inexecução total ou parcial dos serviços contratados, por culpa da CONTRATADA, ou do edital, ficará sujeito às penalidades previstas em Lei sem prejuízo das demais sanções legais cabíveis, notadamente as previstas nos artigos 86 e 87 da Lei Federal nº 8.666/93, como segue:

- a) advertência;
- b) multas;
- c) suspensão temporária de participação em licitação e impedimento de contratar com a Administração.
- d) declaração de inidoneidade para licitar ou contratar com a Administração Pública, respeitado o disposto no artigo 87, IV, da Lei n.º 8.666/93.

PARAGRAFO PRIMEIRO. Ficarà sujeito a impedimento de licitar e de contratar com a Administração Pública direta e autárquica, pelo prazo não superior a 02 (dois) anos conforme dispõe o art. 87 - III da Lei 8.666/93, sem prejuízo das multas prevista neste instrumento contratual e das demais cominações legais, aquele que:

- a) Deixar de entregar documentação ou apresentar documentação falsa;;
- b) Convocado dentro do prazo de validade da proposta, não celebrar o contrato;
- c) Comportar-se de modo inidôneo ou cometer fraude fiscal;
- d) Não mantiver a proposta, lance ou oferta;
- e) Ensejar o retardamento da execução do objeto da contratação e
- f) Falhar ou fraudar na execução do contrato.



Prefeitura do Município de Bertioga
Estado de São Paulo
Estância Balneária

PARAGRAFO SEGUNDO. . DAS MULTAS - em cada caso, aplicar-se-á:

- a) 20% (vinte por cento) do valor estimado para a contratação, em razão do descumprimento de exigência do edital.
- b) 0,33% (trinta e três centésimos por cento) por dia de atraso, sobre o valor contratado ou sobre a parcela inadimplente, conforme o caso, até o máximo de 10 (dez) dias corridos.
- c) 20% (vinte por cento) por inexecução parcial ou total instrumento contratual, sobre o valor contratado ou sobre a parcela inadimplente, conforme o caso.
- d) 10% (dez por cento) sobre o valor da parcela que tenha problemas técnicos, mais multa de 0,33% (trinta e três centésimos por cento) ao dia enquanto os problemas técnicos não forem sanados, contados da data em que a Administração tiver comunicado à empresa a irregularidade.
- e) 10% (dez por cento), por descumprimento de quaisquer das obrigações decorrentes do ajuste, que não estejam previstas nos subitens acima, a qual incidirá sobre o valor do instrumento contratual.
- f) Os atrasos por problemas técnicos que perdurarem por mais de 10 (dez) dias, serão considerados inexecução parcial para os efeitos das aplicações das penalidades.
- g) Os atrasos superiores a 60 (sessenta) dias serão considerados inexecução total para efeito de aplicação de penalidade.
- h) As penalidades serão aplicadas a critério da Administração e são independentes sendo que a aplicação de uma não exclui a das outras, quando cabíveis.
- i) O prazo para pagamento das multas será de 05 (cinco) dias úteis a contar da intimação da empresa apenada. A critério da Administração e sendo possível, o valor devido será descontado da eventual garantia prestada. Não havendo pagamento, o valor será inscrito como dívida ativa, sujeitando a devedora a processo executivo.

PARÁGRAFO TERCEIRO Será garantido ao CONTRATADO o direito de apresentação de prévia defesa, nas hipóteses em que se tiver por cabível a aplicação das penalidades, em conformidade com o disposto no artigo 87, da Lei 8.666/93, bem como, direito a interposição de recursos nos termos do Artigo 109 da mesma Lei.

8 - DA RESCISÃO E DOS MOTIVOS PARA SUA RESCISÃO

A rescisão contratual se dará nos casos elencados no artigo 78, e na forma estabelecida no artigo 79, com as consequências previstas no artigo 80, todos da lei Federal 8.666/93, sem prejuízo das sanções enumeradas no artigo 87 do mesmo diploma legal.

PARÁGRAFO PRIMEIRO A inexecução total ou parcial do CONTRATO enseja a sua rescisão, com as consequências contratuais e legais previstas na Lei 8.666/93.

PARÁGRAFO SEGUNDO - Constituem motivos para a rescisão do contrato aqueles relacionados no Artigo 78 da Lei nº 8.666/93, no que couber.

PARÁGRAFO TERCEIRO Nos casos de rescisão, a CONTRATADA receberá o pagamento pelos materiais utilizados e devidamente medidos pela CONTRATANTE até a data da rescisão.



PARÁGRAFO QUARTO - Ocorrendo à rescisão, a CONTRATANTE poderá promover o ressarcimento de perdas e danos por via administrativa ou ação judicial.

9 – DA SUBCONTRATAÇÃO

9. Será permitida a subcontratação não devendo ultrapassar o limite de 30 % (trinta por cento) do valor total do contrato, desde que devidamente autorizada pela contratante.

10 – DO GESTOR DO CONTRATO

10. O presente encontra-se sob a responsabilidade da Secretaria de Serviços Urbanos, através de servidor com conhecimento técnico suficiente para atuar como fiscal, e de outro lado, servidor designado para atuar como Gestor do Contrato, e juntos deverão atuar no sentido de garantir o fiel cumprimento das obrigações pactuadas.

PARÁGRAFO PRIMEIRO: Cabem ao Gestor do Contrato, questões administrativas ligadas à documentação, ao controle do prazo de vigência do presente instrumento, encaminhamento de solicitação ao Secretário Responsável de prorrogação de prazo, de Notas Fiscais de serviços executados em conformidade com medições aprovadas pela Fiscalização, ocorrências para correção de eventuais pendências no cumprimento de cláusulas contratuais, informando sempre ao Secretário ocorrências que possam gerar dificuldades à conclusão da obra/serviços, e todas as demais medidas para o fiel cumprimento do presente instrumento.

PARÁGRAFO SEGUNDO: Cabem à fiscalização as questões técnicas, o acompanhamento e fiscalização da obra/serviços, de acordo com os elementos técnicos contratados; aprovação de medições, anotando em registro próprio todas as ocorrências relacionadas com a execução da obra/serviços, determinando o que for necessário para regular as faltas ou defeitos observados. As decisões e providências que ultrapassem sua competência deverão ser encaminhadas ao Gestor do Contrato, em tempo hábil, para a adoção das medidas convenientes e encaminhamento ao Secretário da pasta.

11. DOS ENCARGOS CONTRATUAIS

11. A CONTRATADA é responsável por todas as providências e obrigações referentes à legislação específica de acidentes de trabalho quando de ocorrências em que forem vítimas os seus funcionários, no desempenho dos serviços ou em conexão com eles.

PARÁGRAFO PRIMEIRO - A CONTRATADA, como única e exclusiva responsável pela execução dos serviços objeto do presente contrato, responde civil e criminalmente por todos os danos, perdas e prejuízos que, por dolo ou culpa sua, de seus empregados, prepostos ou terceiros, no exercício de suas atividades, vier, direta ou indiretamente, causar ou provocar à CONTRATANTE ou a terceiros.

PARÁGRAFO SEGUNDO - À CONTRATADA caberá as despesas peculiares às empreitadas por preços unitários, notadamente serviços gerais, transporte horizontal e vertical, mão-de-obra



Prefeitura do Município de Bertioga
Estado de São Paulo
Estância Balneária

e materiais, inclusive para instalações provisórias, e todos os encargos sociais, trabalhistas, previdenciários e fiscais decorrentes, bem como as relativas aos registros junto ao CREA. Cabe ainda à Contratada, por todo o período de execução das obras, manter os seguros que por Lei se tornarem exigíveis.

PARÁGRAFO TERCEIRO – Por se tratar de empreitada por preço global, os preços unitários contratados constituirão a única e completa remuneração pelos serviços contratados no período estabelecido, estando incluído nos mesmos os custos com os encargos relacionados no parágrafo anterior ou quaisquer outras despesas adicionais. A inadimplência da CONTRATADA com referência aos mesmos não transfere à CONTRATANTE a responsabilidade por seu pagamento, nem poderá onerar o objeto do contrato.

12. DA GARANTIA CONTRATUAL

12.1. A CONTRATADA deverá manter durante a execução do contrato, garantia em vigência de execução, no valor correspondente a 5% do valor do contrato, de acordo com as hipóteses previstas no art. 56 da Lei nº 8.666, de 1993, visando assegurar o pagamento de prejuízos advindos do não cumprimento do objeto do contrato e do não adimplemento das demais obrigações nele previstas.

12.1.1. Na hipótese da existência de prorrogação deste instrumento, a garantia contratual, a apólice deverá ser renovada/prorrogada, de modo a estar vigente durante todo o prazo de aditamento.

12.1.2. A garantia será considerada extinta com a devolução da apólice, carta fiança ou autorização para o levantamento de importâncias depositadas em dinheiro a título de garantia, acompanhada de declaração da Administração, mediante termo circunstanciado, de que a contratada cumpriu todas as cláusulas do contrato.

13. DISPOSIÇÕES GERAIS

PARAGRAFO PRIMEIRO CONDIÇÕES INTEGRANTES - Ficam fazendo parte integrante deste, independentemente de transcrições, o edital que regeu a licitação, de que o mesmo decorre e a proposta da "CONTRATADA", essa somente naquilo em que não colidir com as disposições legais.

PARAGRAFO TERCEIRO. DOS CASOS OMISSOS Este Contrato regula-se pela Lei nº 8.666/93, pelas suas Cláusulas e pelos preceitos de direito público, aplicando-se, supletivamente, os princípios da teoria geral de contratos e as disposições de direito privado

PARAGRAFO QUARTO. MANTENÇA DAS CONDIÇÕES HABILITATÓRIAS - A "CONTRATADA" deverá manter, durante toda a execução contratual, em compatibilidade com as obrigações por ela assumidas, as condições habilitatórias exigidas na respectiva licitação.

PARAGRAFO QUINTO. DA DEVOLUÇÃO DA GARANTIA CONTRATUAL. A contratante procederá a devolução da garantia contratual prestada mediante solicitação por escrito, após a



Prefeitura do Município de Bertioga
Estado de São Paulo
Estância Balneária

completa execução do contrato e entrega do TERMO DE RECEBIMETNO DEFINITIVO DA OBRA, descontado, se for o caso, o valor das multas porventura aplicadas.

PARAGRO SEXTO. FORO - As partes elegem, em comum acordo, o Foro desta Comarca de Bertioga, como seu domicílio legal, para qualquer procedimento relacionado com o cumprimento deste contrato.

PARAGRAFO SETIMO. Estando as partes concordes com as cláusulas transcritas no presente Contrato, assinam os representantes, em duas vias de igual teor e forma, conforme normas estabelecidas pela Legislação vigente.

Local _____,

Secretário

CONTRATADA



ANEXO VII
CONCORRENCIA nº 03/2021
TERMO DE CIÊNCIA E NOTIFICAÇÃO

CONTRATANTE: MUNICÍPIO DE BERTIOGA (Secretaria de Serviços Urbanos)

CONTRATADA:

CONTRATO Nº

OBJETO:

ADVOGADO (S)/ Nº OAB: (*)

Pelo Presente TERMO, nós, abaixo identificamos:

1) Estamos CIENTES de que:

a) o ajuste acima referido, seus aditamentos, bem como o acompanhamento de sua execução contratual, estarão sujeitos a análise e julgamento pelo Tribunal de Contas do Estado de São Paulo, cujo trâmite processual ocorrerá pelo sistema eletrônico;

b) poderemos ter acesso ao processo, tendo vista e extraindo cópias das manifestações de interesse, Despachos e Decisões, mediante regular cadastramento no Sistema de Processo Eletrônico, em consonância com o estabelecido na Resolução nº 01/2011 do TCESP;

c) além de disponíveis no processo eletrônico, todos os Despachos e Decisões que vierem a ser tomados, relativamente ao aludido processo, serão publicados no Diário Oficial do Estado, Caderno do Poder Legislativo, parte do Tribunal de Contas do Estado de São Paulo, em conformidade com o artigo 90 da Lei Complementar nº 709, de 14 de janeiro de 1993, iniciando-se, a partir de então, a contagem dos prazos processuais, conforme regras do Código de Processo Civil;

d) as informações pessoais dos responsáveis pela contratante estão cadastradas no módulo eletrônico do “Cadastro Corporativo TCESP – CadTCESP”, nos termos previstos no Artigo 2º das Instruções nº01/2020, conforme “Declaração(ões) de Atualização Cadastral” anexa (s);

e) é de exclusiva responsabilidade do contratado manter seus dados sempre atualizados.

2. Damo-nos por NOTIFICADOS para:

a) O acompanhamento dos atos do processo até seu julgamento final e consequente publicação;

b) Se for o caso e de nosso interesse, nos prazos e nas formas legais e regimentais, exercer o direito de defesa, interpor recursos e o que mais couber.

LOCAL e DATA: _____

AUTORIDADE MÁXIMA DO ÓRGÃO/ENTIDADE:

Nome: _____

Cargo: _____

CPF: _____



Prefeitura do Município de Bertioga
Estado de São Paulo
Estância Balneária

**RESPONSÁVEIS PELA HOMOLOGAÇÃO DO CERTAME OU RATIFICAÇÃO DA
DISPENSA/INEXIGIBILIDADE DE LICITAÇÃO:**

Nome: _____

Cargo: _____

CPF: _____

Assinatura: _____

RESPONSÁVEIS QUE ASSINARAM O AJUSTE:

Pelo contratante:

Nome: _____

Cargo: _____

CPF: _____

Assinatura: _____

Pela contratada:

Nome: _____

Cargo: _____

CPF: _____

Assinatura: _____

ORDENADOR DE DESPESAS DA CONTRATANTE:

Nome: _____

Cargo: _____

CPF: _____

Assinatura: _____

(*) Facultativo. Indicar quando já constituído, informando, inclusive, o endereço eletrônico.



Prefeitura do Município de Bertioga
Estado de São Paulo
Estância Balneária

ANEXO VIII

**CONCORRENCIA nº 03/2021
DADOS ELABORAÇÃO DE CONTRATO**

A empresa....., situada
à....., CNPJ nº
....., inscrição estadual nº, com sede a Rua
....., informa que , em sendo vencedora do certame na CONCORRÊNCIA Nº
_____/2021, terá como representante no Termo Contratual, o (a) Sr (a) (diretor
ou sócio com poderes de gerência), em conformidade com os dados abaixo, a saber:

Nome do Representante
Cargo/função
Cédula de Identidade nº
CPF nº
Data de Nascimento:
Endereço Residencial Completo
Email Pessoal:
Email Institucional:

(Local e Data)

(Nome e assinatura do subscritor, devidamente identificado)

Entregar juntamente com o envelope proposta